

CleanAIR® UniMask



| | | | | |
|--------|--------|--------|--------|--------|
| ENG 3 | DUT 12 | GER 23 | LIT 33 | ROM 43 |
| BUL 5 | SPA 14 | HUN 25 | NOR 35 | SRB 45 |
| CZE 7 | EST 17 | HEB 27 | POL 37 | SWE 47 |
| CHI 9 | FIN 19 | ITA 29 | POR 39 | TUR 49 |
| DAN 10 | FRE 21 | LAV 31 | RUS 41 | |

Important

For your own safety please read and remember the following instructions before use. If you have any questions, please contact the manufacturer or your distributor. Keep the manual for future reference.

1. Introduction

CleanAIR® UniMask is adapted for use with powered air purifying respirators (hereinafter PAPP) CleanAIR® or with continuous flow compressed air line breathing apparatuses (hereinafter "compressed air systems CleanAIR®) and thus provides protection of the respiratory tract.

The overpressure created in the headtop prevents contaminants from entering the breathing zone. This ensures the wearer's comfort, even with long-term use. Breathing remains easy because the user does not have to overcome the resistance of the filter.

UniMask provides respiratory protection and face protection against particles with high speed and high energy impact.

If not sure about the suitability of the hood for a specific application, consult with the manufacturer or your supplier!

2. Limitations on use

- Never use the hood in the following environments and under the following conditions:
 - If oxygen concentration in the environment is lower than 17 %.
 - In oxygen-enriched environments.
 - In environments where the user lacks knowledge about the type of dangerous substances and their concentration.
 - In environments that represent an immediate danger to life and health.
- If the protection foil is damaged, replace it immediately.
- The hood does not protect against hard shocks, explosions or corrosive substances.
- Move to a secure location and take appropriate measures when any of the following problems occur while using the hood:
 - If you feel a significant increase in breathing resistance or any other problems with breathing.
 - If you experience stench, irritation or an unpleasant taste while breathing.
 - If you feel unwell or experience nausea.
- Use certified original filters designed for your powered air purifying respirator only. Replace filters every time you detect the change of odour in supplied air from the respirator.
- Filters designed for capturing solid and liquid particles (particle filters) do not protect the user against any gases. Filters designed for capturing gases do not protect the user against any particles. In the workplace contaminated with both particles and gases, combined filters must be used.
- The material of the hood can cause allergic reactions to sensitive persons.
- Pay attention to check the product before use. Do not use, if any part of the system is damaged.
- Don't put the hood on a hot surface.
- This product is intended for use in environments with a temperature range of 0 °C to + 60 °C with relative humidity of 20 - 95 % Rh.

3. Control and spare parts replacement**Adjusting the airflow direction**

By sliding the slider control knobs on the bottom front of the mask you can adjust the airflow in three ways (airflow on the visor from the top, on the visor from the bottom and airflow toward the mouth). By closing both knobs all the airflow will enter from the top. By opening both knobs the airflow will be evenly divided between all openings when entering the mask.

Changing the exhalation valve membrane

Remove the plastic cover followed by the old membrane. Put the new membrane on the plastic pin in the original place. Put the plastic cover back.

Replacing the visor

Shift the visor locks on both sides up (open) and remove the visor. Place the new visor on the same spot and shift both locks on the sides back down (lock). Make sure the visor fits properly.

Removing the face seal

First remove the visor, then remove the face seal by pushing it out of the mask using your thumbs. The easiest way is to start on the side, just above the visor locks.

Attaching the new face seal

Start by placing the face seal grooves into the grooves of the shield on the left side, make sure the triangular indicators on both parts match. Hold the parts in the right position with one hand while pushing the parts in the right position with the other hand, starting on the top, followed by the bottom and finally the opposite side. Make sure the seal fits correctly on to the shield.

4. Cleaning and maintenance

The lifetime of the hood and visors is influenced by many factors such as cold, heat, chemicals, sunlight or incorrect use. The hood should be checked on a daily basis on possible damage of its structure on the inside and the outside. Careful use and correct maintenance of the protective hood enhances operating life and improves your safety!

Checking before use:

Inspect that every part of the hood is undamaged and installed correctly.

Cleaning:

- After each work shift, clean the hood, check individual parts, and replace damaged ones.
- Cleaning must be performed in a room with sufficient ventilation. Avoid inhalation of harmful contaminants settled on individual parts!
- For cleaning of plastic parts use lukewarm water (up to +40 °C) with soap or another non-abrasive detergent, and a soft brush.
- The face seal can be washed in a washing machine or dishwasher at a maximum temperature of 30 °C. The face seal can be dried in a dryer at a speed not exceeding 800 rpm. Wash the face seal separately - it must be removed from the mask before maintenance.
- After cleaning individual parts with a damp cloth, it is necessary to rub them dry or let them dry at room temperature.
- Care for the visors and plastic parts, it is recommended to use the CleanAIR® ®Klar-pilot Fluids.

Do not use acetone or other cleaning solvents!**5. Materials**

| Part | Material |
|-----------|---|
| Hood | Polyamide |
| Faceseal | Neoprene or 3D polyamide knit |
| Visor TR1 | Polycarbonate (PC) or amorphous polyamide (aPA) |
| Visor CR1 | Cellulose propionate (CP) or polycarbonate(PC)/PC+ABS |

6. Storage conditions

Store the hood in a dry and clean place at room temperature, avoid direct sunlight (temperature range from -10 °C to +55 °C) with relative humidity between 20 and 95 % Rh).

7. Warranty

The warranty ensures that you will receive a replacement if a product has any manufacturing or material defects that appear within 12 months of the date of purchase. The warranty claim must be reported to the sales department/retailer. At the same time, proof of purchase must be submitted (i.e. an invoice or certificate of delivery). The warranty can only be acknowledged if no interventions into the hood have been made.

8. List of products and spare parts

Table 1: Product name and product code

| Product code | Product description |
|--------------|--|
| 72 03 00.01 | Protective face shield UniMask, grey |
| 72 03 00.02 | Protective face shield UniMask, blue |
| 72 03 00.03 | Protective face shield UniMask, orange |
| 72 03 00.04 | Protective face shield UniMask, red |
| 72 03 00.08 | Protective face shield UniMask, neoprene |

Table 2: List of spare parts

| Product code | Product description |
|--------------|---|
| 72 03 20/10 | Protection film UniMask, pack of 10 pcs |
| 72 03 40 | Head band UniMask |
| 72 03 45 | Head harness UniMask 5-point |
| 72 90 00 | Spare visor TR1, clear |
| 72 90 01 | Spare visor TR1, yellow |
| 72 90 03 | Spare visor TR1, shade 3 |
| 72 90 05 | Spare visor TR1, shade 5 |
| 72 90 90 | Spare protective visor TR1, clear, aPA, chemicaly resistant |
| 72 91 00 | Spare visor CR1, clear, CP |
| 72 03 50.01 | Face seal UniMask, grey |
| 72 03 50.02 | Face seal UniMask, blue |
| 72 03 50.03 | Face seal UniMask, orange |
| 72 03 50.04 | Face seal UniMask, red |
| 72 03 50.08 | Face seal UniMask, neoprene |
| 72 03 60 | Protective hood UniMask, short |
| 72 03 61 | Protective hood UniMask, long |
| 72 03 62 | Protective hood UniMask, washable fabric |

9. Approved combinations

| Product code | Product description | Level of protection |
|--------------|----------------------|---------------------|
| 30 00 00PA | AerGO® | TH3 |
| 51 MO 00FC | MedicAER | TH3 |
| 81 00 00PA | Basic | TH3 |
| 51 00 00FCA | Chemical 2F | TH3 |
| 52 00 00CFA | Chemical 3F | TH3 |
| 63 00 00 | Pressure | 2A |
| 67 00 00 | Pressure Flow Master | 3B |

The level of protection is also ensured even if classic rimmed glasses are used.

10. Approvals, notified body

The product has been assessed and found to be in accordance with the essential health and safety requirements of Regulation (EU) 2016/425 of the European Parliament and the Council on Personal Protective Equipment. The product offers eye and face protection depending on the mounted visor according to EN 166. It's furthermore approved in compliance with EN 12941 for the use with powered air-purifying respirators CleanAIR® and EN 14594 for the use with continuous flow compressed air line breathing apparatuses CleanAIR®. All parts of the system must be approved by the manufacturer and used in compliance with the instructions stated herein.

Notified body for the CE approval:

EN 12941:1998+A2:2008 & EN 14594:2018

Occupational Safety Research Institute, v.v.i.
Jeruzalémská 1283/9, 110 00 Prague 1, Czech Republic
Notified body 1024

EN 166

Institute for testing and certification, a.s.
Třída Tomáše Bati 299, 764 21 Zlín, Czech Republic
Notified body 1023

Declaration of Conformity is available at:
<https://www.clean-air.cz/doc>

Markings and symbols according to EN 166:

| UniMask® frame marking: | | | |
|------------------------------------|-----------------|------------------------|--------------|
| EN 166 MS 3 4 5 9 FT B 5/2-5 | | | |
| UniMask® compatible visors marking | | | |
| Visor | Description | Visor marking | Field of use |
| 72 90 00 | TR1, clear PC | 2C-1,2 MS 1 FT B 9 K N | 3 4 5 9 |
| 72 90 01 | TR1, yellow PC | 2C-1,2 MS 1 FT B 9 K N | 3 4 5 9 |
| 72 90 03 | TR1, shade 3 PC | 3/2-3 MS 1 FT B 9 K N | 3 4 5 9 |
| 72 90 05 | TR1, shade 5 PC | 5/2-5 MS 1 FT B 9 K N | 3 4 5 9 |
| 72 90 90* | TR1, clear aPA | MS 1 FT | 3 4 |
| 72 91 00 | CR1, clear CP | MS 1 S N | 3 4 5 |
| 72 91 01* | CR1, clear PC | MS 1 FT | 3 4 5 |

* not suitable for use in ATEX zone

| Marking description | |
|---------------------|---|
| MS | Manufacturer identification (MALINA – Safety s.r.o.) |
| 166 | Standard EN 166 |
| 3; 5 | Shade number - welding filter (EN 169) |
| 2C | Code number - UV protection with good colour recognition (EN 170) |
| 2 | Code number - UV protection (EN 170) |
| 1,2; 3; 5 | Shade number - UV protection (EN 170) |
| 1 | Optical class |
| A (T) | Mechanical strength - High energy impact (190 m/s) |
| B (T) | Mechanical strength - Medium energy impact (120 m/s) |
| F (T) | Mechanical strength - Low energy impact (45 m/s) |
| S | Mechanical strength - Increased robustness |

If the letter (A, B, F) is followed by the letter „T“, then the frame protects against impact at extreme temperatures (-5°C / +55°C)

| | |
|---|---|
| 3 | Field of use - Liquids (droplets or splashes) |
| 4 | Field of use - Large dust particles |
| 5 | Field of use - Gas and fine dust particles |
| 9 | Field of use - Splashes of molten metal and penetration of hot solids |

| | |
|---|--|
| K | Resistance to surface damage by fine particles |
| N | Resistance to fogging |

UNIMASK – РЪКОВОДСТВО НА ПОТРЕБИТЕЛЯ – БЪЛГАРСКИ ЕЗИК

Важно

За вашата собствена безопасност прочетете и запомнете следните инструкции преди употреба. Ако имате въпроси, се обрънете към производителя или дистрибутора. Запазете ръководството за бъдещи справки.

1. Въведение

CleanAIR® UniMask е пригодена за използване с респиратори за пречистване на въздуха с електрозахранване (наричани по-долу PAPR) CleanAIR® или с дихателни апарати с непрекъснат поток съгъстен въздух (наричани по-долу „системи за съгъстен въздух CleanAIR®“) и по този начин осигурява защита на дихателните пътища.

Свърхналягането, създадено в частта отгоре на главата, не допуска замърсителите да навлизат в зоната за дишане. Това осигурява удобство за носещия дори при дългосрочна употреба. Дишането остава лесно, тъй като потребителят не трябва да преодолява съпротивлението на филтъра.

UniMask осигурява дихателна защита и защита на лицето срещу частици с висока скорост и високо енергийно въздействие.

Ако не сте сигурни в годността на шлема за специфично приложение, се свържете с производителя или доставчика!

2. Ограничения при употреба

- Никога не използвайте шлема в следните среди и при следните условия:
 - Ако концентрацията на кислород в средата е по-малка от 17%.
 - В обогатени с кислород среди.
 - В среди, при които потребителят няма информация относно вида на опасните вещества и тяхната концентрация.
 - В среди, представляващи непосредствена опасност за живота и здравето.
- Ако предпазното фолио е повредено, го подменете незабавно.
- Шлемът не защитава срещу силни удари, експлозии или корозивни вещества.
- Преместете се на безопасно място и вземете подходящи мерки, когато при използване на шлема възникнат някои от следните проблеми:
 - Ако усетите значително повишаване на съпротивлението при дишане или възникнат други проблеми с дишането.
 - Ако усетите лоша миризма, дразнене или неприятен вкус, когато дишате.
 - Ако усетите, че не сте добре или изпитате гадене.
- Използвайте сертифицирани, оригинални филтри, предназначени само за вашия филтриращ респиратор с принудително подаване на въздух. Сменяйте филтрите всеки път, когато усетите промяна в мириса на подавания въздух от респиратора.
- Филтрите, предназначени за улавяне на твърди и течни частици (филтри против аерозолни частици), не защитават потребителя от газове. Филтрите, предназначени за улавяне на газове, не защитават потребителя от аерозолни частици. На работно място, замърсено с аерозолни частици и газове, трябва да се използват комбинирани филтри.
- Материалът на шлема може да предизвика алергични реакции при хора с чувствителност.
- Внимавайте при проверката на продукта преди употреба. Не използвайте, ако някоя част от системата е повредена.
- Не поставяйте шлема върху гореща повърхност.
- Продуктът е предназначен за използване в среди с температурен диапазон от 0 °C до +60 °C с относителна влажност 20 – 95% Rh.

3. Управление и подмяна на резервни части

Регулиране на посоката на въздушния поток

Чрез плъзгане на копчетата за управление на плъзгача в долната предна част на маската може да регулирате въздушния поток по три начина (въздушен поток върху визора отгоре, върху визора отдолу и въздушен поток към устата). При затваряне на двете копчета целият въздушен поток ще влезе отгоре. При отваряне на двете копчета въздушният поток ще бъде равномерно разделен между всички отвори при влизане в маската.

Промяна на мембраната на клапана за издишване

Отстранете пластмасовия капак, последван от старата мембрана. Поставете новата мембрана на пластмасовия щифт на първоначалното място. Поставете обратно пластмасовия капак.

Смяна на визора

Преместете ключалките на визора от двете страни нагоре (отваряне) и отстранете визора. Поставете новия визор на същото място и преместете обратно двете ключалки отстрани (заклучване). Уверете се, че визорът приляга по подходящ начин.

Отстраняване на уплътнението за лицето

Първо извадете визора, след което отстранете уплътнението за лицето, като го избухтате извън маската, използвайки палците си. Най-лесният начин е да започнете отстрани – точно над ключалките на визора.

Поставяне на новото уплътнение за лицето

Започнете, като поставите жлебовете за уплътнение за лицето в жлебовете на предпазителя от лявата страна, като се уверявате, че триъгълните индикатори и на двете части съпадат. Задръжте частите в правилната позиция с едната ръка, докато натискате частите в правилната позиция с другата ръка, като започнете от върха, след това отдолу и накрая от противоположната страна. Уверете се, че уплътнението приляга по подходящ начин върху предпазителя.

4. Почистване и поддръжка

Жизненият цикъл на шлема и визорите се влияе от много фактори като студ, топлина, химикали, слънчева светлина или неправилно използване. Шлемът трябва да се проверява ежедневно за евентуални повреди по структурата му отвътре и отвън. Внимателната употреба и правилната поддръжка на предпазния шлем подобрява работния живот и вашата безопасност!

Проверка преди употреба:

Проверете всяка част на шлема за повреди и правилен монтаж.

Почистване:

- След всяка работна смяна почиствайте шлема, проверявайте отделните части и подменяйте повредените части.
- Почистването трябва да се извършва в стая с достатъчно вентилация. Избягвайте вдихането на вредни замърсявания, отложени по отделните части!
- За почистване на пластмасови части използвайте хладка вода (до +40 °C) със сапун или друг неабразивен препарат и мека четка.
- Уплътнението за лицето може да се пере в пералня или съдомиялна машина при максимална температура 30 °C. Уплътнението за лице може да се суши в сушилния при скорост, не по-голяма от 800 грт. Измийте уплътнението за лицето отделно – то трябва да бъде отстранено от маската преди профилактика.
- След почистването на отделните части с мека кърпа е необходимо да се подсушат или да бъдат оставени да изсъхнат при стайна температура.
- За грижа за визорите и пластмасовите части е препоръчителна употреба на CleanAIR®® klar-pilot Fluids.

Не използвайте ацетон или други почистващи разтворители!

5. Материали

| Част | Материал |
|-------------|---|
| Маска | Полиамид |
| Уплотнитель | Неопрен или трехмерная ткань из полиамида |
| Щиток TR1 | Поликарбонат (PC) или аморфный полиамид (аРА) |
| Щиток CR1 | Пропионат целлюлозы (CP) или поликарбонат (PC)/PC+ABS |

6. Условия за съхранение

Съхранявайте шлема на сухо и чисто място при стайна температура, избягвайте директна слънчева светлина (температура от -10 °C до +55 °C с относителна влажност на въздуха между 20% и 95% Rh).

7. Гаранция

Гарантията гарантира, че продуктът ви ще бъде заменен, ако в рамките на 12 месеца от покупката се проявят производствени дефекти или дефекти в материала. Гаранционните претенции трябва да бъдат изпращани до търговския отдел/търговеца. Заедно с това трябва да се представи доказателство за покупката (напр. фактура или удостоверение за доставка). Гаранцията ще да бъде приета само ако по шлема не са правени промени.

8. Списък на продукти и резервни части

Таблица 1: Име на продукт и продуктов код

| Продуктов код | Описание на продукта |
|---------------|--|
| 72 03 00.01 | Защитен предпазител за лице UniMask, сив |
| 72 03 00.02 | Защитен предпазител за лице UniMask, син |
| 72 03 00.03 | Защитен предпазител за лице UniMask, оранжев |
| 72 03 00.04 | Защитен предпазител за лице UniMask, червен |
| 72 03 00.08 | Защитен предпазител за лице UniMask, неопрен |

Таблица 2: Списък на резервните части

| Продуктов код | Описание на продукта |
|---------------|---|
| 72 03 20/10 | Защитен филм UniMask, опаковка от 10 бр. |
| 72 03 40 | Лента за глава UniMask |
| 72 03 45 | Колан за глава UniMask 5-точков |
| 72 90 00 | Резервен визьор TR1, прозрачен |
| 72 90 01 | Резервен визьор TR1, жълт |
| 72 90 03 | Резервен визьор TR1, номер на засенчване 3 |
| 72 90 05 | Резервен визьор TR1, номер на засенчване 5 |
| 72 91 00 | Резервен визьор CR1, прозрачен, CP |
| 72 03 50.01 | Уплътнение за лице UniMask, сиво |
| 72 03 50.02 | Уплътнение за лице UniMask, синьо |
| 72 03 50.03 | Уплътнение за лице UniMask, оранжево |
| 72 03 50.04 | Уплътнение за лице UniMask, червено |
| 72 03 50.08 | Уплътнение за лице UniMask, неопрен |
| 72 03 60 | Предпазна качулка UniMask, къса |
| 72 03 61 | Предпазна качулка UniMask, дълга |
| 72 03 62 | Предпазна качулка UniMask, праща се материя |
| 720345 | Колан за глава UniMask 5-точков |

9. Одобрени комбинации

| Продуктов код | Описание на продукта | Степен на защита |
|---------------|----------------------|------------------|
| 30 00 00PA | AerGO® | TH3 |
| 51 M0 00FC | MedicAER | TH3 |
| 81 00 00PA | Basic | TH3 |
| 51 00 00FCA | Chemical 2F | TH3 |
| 52 00 00CFA | Chemical 3F | TH3 |
| 63 00 00 | Pressure | 2A |
| 67 00 00 | Pressure Flow Master | 3B |

Степента на защита също е гарантирана дори ако се използват класически очила с рамки.

10. Тези продукти са одобрени в съответствие със следните стандарти:

Нотифициран орган за СЕ одобрение:

EN 12941:1998+A2:2008 & EN 14594:2018

Occupational Safety Research Institute, v.v.i.
Jeruzalémská 1283/9, 110 00 Prague 1, Czech Republic
Notified body 1024

EN 166

Institute for testing and certification, a.s.
Třída Tomáše Bati 299, 764 21 Zlín, Czech Republic
Notified body 1023

Декларацията за съответствие е налична на адрес:

<https://www.clean-air.cz/doc>

Маркировка и обозначения в съответствии с EN 166:

| маркировка рамки UniMask®: |
|------------------------------|
| EN 166 MS 3 4 5 9 FT B 5/2-5 |

| маркировка совместимых щитков UniMask® | | | |
|--|------------------------|------------------------|--------------------|
| Щиток | Описание | Маркировка щитка | Область применения |
| 72 90 00 | TR1, прозрачный, PC | 2C-1,2 MS 1 FT B 9 K N | 3 4 5 9 |
| 72 90 01 | TR1, желтый, PC | 2C-1,2 MS 1 FT B 9 K N | 3 4 5 9 |
| 72 90 03 | TR1, затемненный, 3 PC | 3/2-3 MS 1 FT B 9 K N | 3 4 5 9 |
| 72 90 05 | TR1, затемненный, 5 PC | 5/2-5 MS 1 FT B 9 K N | 3 4 5 9 |
| 72 90 90 * | TR1, прозрачный, aPA | MS 1 FT | 3 4 |
| 72 91 00 | CR1, прозрачный, CP | MS 1 S N | 3 4 5 |
| 72 91 01* | CR1, прозрачный, PC | MS 1 FT | 3 4 5 |

* не подходит для применения во взрывоопасной среде

| Описание маркировки | |
|---------------------|--|
| MS | Маркировка производителя (MALINA — Safety s.r.o.) |
| 166 | Стандарт EN 166 |
| 3; 5 | Степень защиты — фильтр для сварки (EN 169) |
| 2C | Кодовый номер — защита от УФ-излучения без значительного искажения цветов (EN 170) |
| 2 | Кодовый номер — защита от УФ-излучения (EN 170) |

| | |
|-----------|--|
| 1,2; 3; 5 | Степень защиты — защита от УФ-излучения (EN 170) |
| 1 | Оптический класс |
| A (T) | Механическая прочность — удар высокой мощности (190 М/с) |
| B (T) | Механическая прочность — удар средней мощности (120 М/с) |
| F (T) | Механическая прочность — удар низкой мощности (45 М/с) |
| S | Механическая прочность — повышенная устойчивость |

Буква Т после букв А, В или F в маркировке означает, что рамка защищена от ударов при экстремальных температурах (-5 °C/+55 °C).

| | |
|---|--|
| 3 | Область применения — жидкости (капли или аэрозоль) |
| 4 | Область применения — крупные частицы пыли |
| 5 | Область применения — газ и мелкодисперсные частицы пыли |
| 9 | Область применения — защита от брызг расплавленного металла и проникновения горячих механических жидкостей |
| K | Поверхность, устойчивая к повреждению мелкими частицами |
| N | Устойчивость к потускнению |

НАВОД НА UNIMASK - ЧЕСКÝ

Дůležité

V zájmu vlastní bezpečnosti si před prvním použitím nejdříve přečtěte a zapamatujte následující instrukce. Pokud byste měli jakékoli dotazy, kontaktujte prosím výrobce, nebo svého distributora. Návod uchovávejte pro pozdější použití.

1. Úvod

Produkt CleanAIR® UniMask je přizpůsoben pro použití s filtračně-ventilačními jednotkami CleanAIR® (dále FVJ), nebo se systémy tlakového vzduchu CleanAIR® a tak je schopen poskytnout ochranu dýchacích cest.

Přetlak vytvořený v hlavové části zabraňuje vniknutí škodlivin do dýchací zóny a zároveň zajišťuje vysoký uživatelský komfort i při dlouhodobém nošení bez nutnosti překonávat dýchací odpor filtru.

UniMask poskytuje ochranu dýchacích cest a současně i obličje proti částicím s vysokou rychlostí při nárazu o vysoké energii.

Pokud si nejste jisti vhodností kukly ke konkrétní aplikaci, konzultujte problematiku s výrobcem, nebo vašim dodavatelem!

2. Pokyny pro použití

- Nikdy nepoužívejte kuklu v těchto podmínkách a za těchto podmínek:
 - Koncentrace kyslíku v prostředí je < 17%
 - V kyslíkových atmosférách nebo prostředích obohacených kyslíkem.
 - Ve výbušných atmosférách.
 - V prostředích, kde není znám druh škodliviny nebo její koncentrace.
 - V prostředí, které bezprostředně ohrožuje život nebo zdraví uživatele.
- Pokud je ochranná fólie poškozená tak, že zhoršuje vidění, je nezbytné ji vyměnit.
- Kukla nechrání proti nárazům, explozím, nebo korozivním substancím.
- Pokud nastane během používání některý z následujících problémů, přesuňte se na bezpečné místo a přijměte vhodné opatření:
 - Pokud FVJ nebo systém tlakového vzduchu přestane během používání z jakéhokoliv důvodu pracovat, uživatel musí neprodleně opustit kontaminované pracoviště.
 - Pokud cítíte zápach, nepříjemnou chuť, nebo vás dráždí dýchání.
 - Pokud se necítíte dobře, nebo je vám na zvracení.

- Používejte pouze certifikované originální filtry určené pro Vaši filtračně-ventilační jednotku. Vyměňte filtry pokaždé, ucítíte-li změnu pachu přiváděného vzduchu přicházejícího od jednotky.
- Filtry určené k zachycování pevných a kapalných částic (částicové) nechrání uživatele proti žádným plynům. Filtry určené k zachycování plynů nechrání uživatele proti žádným částicím. Pro pracovní prostředí kontaminované oběma druhy znečištění je nutno používat kombinované filtry.
- Materiál kukly může citlivým osobám způsobovat alergické reakce.
- Věnujte pozornost kontrole produktu před jeho použitím. Nepoužívejte, pokud je jakákoliv část systému poškozena.
- Nepokládejte kuklu na horké povrchy.
- Tento produkt je určen pro použití při teplotách v rozmezí od 0 °C do + 60 °C při relativní vlhkosti 20 - 95 % Rh.

3. Ovládání a výměna náhradních dílů

Jak přizpůsobit směr vzduchu

Pomocí dvou posuvníků na vnější spodní části kukly lze měnit poměr, který je rozdělován mezi 3 různé výdechy v masce (horní výdech na zorník, spodní výdech na zorník a výdech k ústům). Zavřením obou spodních výdechů lze nechat veškerý vzduch přicházet ze shora. Úplným otevřením obou spodních výdechů je přiváděný vzduch rovnoměrně rozdělen mezi všechny výdechy.

Postup výměny membrány výdechového ventilu

Odstraňte plastovou krytku membrány a vyndejte i starou membránu. Novou membránu umístěte na plastový kolíček na původní místo a nasadte zpět plastovou krytku.

Postup výměny zorníku

Odemkněte zámký nosáku na obou stranách kukly a odeberte výměňte původní zorník. Nasadte nový zorník a zajistěte pomocí zámků po obou stranách zorníku. Ujistěte se, že zorník správně doléhá.

Postup oddělení obličejového těsnění

Nejdříve vyndejte zorník a následně tlakem palců oddělte obličejové těsnění od skeletu kukly. Nejsnáze toho lze dosáhnout, pokud budete sílu soustředit na místo lehce nad zámkem zorníku.

Jak umístit nové obličejové těsnění

Začněte tak, že na levé straně kukly umístíte obličejové těsnění tak, aby lícovaly trojúhelníkové značky na obou dílech. Zatímco levou rukou udržujete obličejové těsnění na správném místě, pravou rukou pomozte zapadnout zámků na obličejovém těsnění do zámků ve skeletu kukly v následujícím pořadí. Nejdříve nahore, následně dole a nakonec na protilehlé straně. Ujistěte se, že obličejové těsnění správně doléhá.

4. Čištění a údržba

Životnost kukly a zorníku je závislá na několika faktorech jako je: chlad, horko, vliv chemikálií, slunečního záření, nebo nevhodného použití. Kukla by měla být kontrolována na denní bázi z důvodu včasného zjištění možného poškození vnitřní, nebo vnější části hlavového dílu. Opatrné používání a správná údržba kukly prodlužuje životnost produktu a zlepšuje vaši bezpečnost!

Kontrola před použitím:

Ujistěte se, že žádná část kukly není poškozená a je instalovaná správně.

Čištění:

- Po každé pracovní směně očistěte hlavový díl, jednotlivé části zkontrolujte a všechny poškozené části nahraďte.
- Čištění musí být prováděno v místnosti s dobrou ventilací. Vyhněte se kontaktu s kontaminanty, které mohou být nahromaděny na jednotlivých částech!
- Pro mytí plastových částí používejte měkký hadřík a vlažnou vodu (do +40 °C) společně s mýdlem, nebo jiným detergentem.
- Obličejové těsnění lze prát v pračce či myčce za maximální teploty 30 °C. Těsnění lze sušit v sušičce při otáčkách nepřesahujících 800 ot./min. Obličejové těsnění perte samostatně - musí být před údržbou vyjmutu z kukly.
- Po očištění jednotlivých částí vlhkým hadříkem je nezbytné všechny části utřít do sucha, nebo je nechat samovolně uschnout při pokojové teplotě.
- Pro kvalitní údržbu zorníku a plastových částí je doporučeno použít CleanAIR® *klar-pilot roztok.

Je zakázáno používat aceton, nebo jiná rozpouštědla.

5. Materiály

| Část | Materiál |
|--------------------|---|
| Kukla | Polyamid |
| Obličejové těsnění | Neoprén nebo 3D polyamidový úplet |
| Zorník TR1 | Polykarbonát (PC) nebo amorfní polyamid (aPA) |
| Zorník CR1 | Propionát celulózy (CP) nebo polykarbonát (PC)/PC + ABS |

6. Podmínky skladování

Kuklu skladujte na suchém a čistém místě za pokojové teploty. Vyhněte se přímému slunečnímu svitu (rozsah povolených teplot od -10 °C do +55 °C, při relativní vlhkosti od 20 do 95 % Rh).

7. Záruka

Záruka umožňuje výměnu výrobku v případě, pokud výrobek obsahuje jakékoli výrobní, či materiálové defekty, které se objeví v průběhu 12 měsíců od data nákupu. Záruku lze nárokovat u prodejce, u kterého byl produkt zakoupen. Pro úspěšné vyřízení reklamace musí kupující nákup prokázat platnou fakturou, či dodacím listem. Záruka může být nárokována pouze pokud kukle nebyly provedeny žádné změny.

8. Seznam produktů a náhradních dílů

Tabulka 1: Název produktů a objednacích čísel

| Obj. č. | Popis produktu |
|-------------|---------------------------------|
| 72 03 00.01 | Ochranný štít UniMask, šedá |
| 72 03 00.02 | Ochranný štít UniMask, modrá |
| 72 03 00.03 | Ochranný štít UniMask, oranžová |
| 72 03 00.04 | Ochranný štít UniMask, červená |
| 72 03 00.08 | Ochranný štít UniMask, neopren |

Tabulka 2: Seznam náhradních dílů

| Obj. č. | Popis produktu |
|-------------|---|
| 72 03 20/10 | Ochranná fólie UniMask, balení 10-ti ks |
| 72 03 40 | Náhlavní páska UniMask |
| 72 03 45 | Náhlavní postroj UniMask pětibodový |
| 72 90 00 | Náhradní zorník TR1, čirý |
| 72 90 01 | Náhradní zorník TR1, žlutý |
| 72 90 03 | Náhradní zorník TR1, stupeň zatmavení 3 |
| 72 90 05 | Náhradní zorník TR1, stupeň zatmavení 5 |
| 72 91 00 | Náhradní zorník CR1, čirý, CP |
| 72 03 50.01 | Obličejové těsnění UniMask, šedá |
| 72 03 50.02 | Obličejové těsnění UniMask, modrá |
| 72 03 50.03 | Obličejové těsnění UniMask, oranžová |
| 72 03 50.04 | Obličejové těsnění UniMask, červená |
| 72 03 50.08 | Obličejové těsnění UniMask, neopren |
| 72 03 60 | Ochranná kápě UniMask, krátká |
| 72 03 61 | Ochranná kápě UniMask, dlouhá |
| 72 03 62 | Ochranná kápě UniMask, pratelná |

9. Schválené kombinace

| Obj. č. | Popis produktu | Úroveň ochrany |
|-------------|----------------|----------------|
| 30 00 00PA | AerGO® | TH3 |
| 51 MO 00FC | MedicAER | TH3 |
| 81 00 00PA | Basic | TH3 |
| 51 00 00FCA | Chemical 2F | TH3 |
| 52 00 00CFA | Chemical 3F | TH3 |

| | | |
|----------|----------------------|----|
| 63 00 00 | Pressure | 2A |
| 67 00 00 | Pressure Flow Master | 3B |

Úroveň ochrany je zajištěna i za použití klasických obroučkových brýlí.

10. Certifikace, oznámený subjekt

Produkt byl posouzen a shledán v souladu se základními požadavky na ochranu zdraví a bezpečnost podle nařízení Evropského parlamentu a Rady (EU) 2016/425 o osobních ochranných prostředcích.

Produkt poskytuje ochranu očí a obličejě dle EN 166 v závislosti na použitém zorníku. Dále je schválen v souladu s EN 12941 pro použití s filtračními ventilačními jednotkami CleanAIR® a EN 14594 pro použití s hadicovými dýchacími přístroji CleanAIR® na tlakový vzduch se stálým průtokem. Všechny části systému musí být schváleny výrobcem a používány v souladu s pokyny zde uvedenými.

Oznámený subjekt pro testování CE:

EN 12941:1998+A2:2008 & EN 14594:2018
Výzkumný ústav bezpečnosti práce, v.v.i.
Jeruzalémská 1283/9, 110 00 Praha 1, Czech Republic
Oznámený subjekt 1024

EN 166

Institut pro testování a certifikaci, a.s.
Třída Tomáše Bati 299, 764 21 Zlín, Czech Republic
Oznámený subjekt 1023

Deklarace o shodě je dostupná zde:
<https://www.clean-air.cz/doc>

Značení a symboly podle EN 166 166:

| UniMask® označení rámu: |
|------------------------------|
| EN 166 MS 3 4 5 9 FT B 5/2-5 |

| UniMask® označení kompatibilních zorníků | | | |
|--|-------------------|------------------------|----------------|
| Zorník | Popis | Označení zorníku | Oblast použití |
| 72 90 00 | TR1, čirý PC | 2C-1,2 MS 1 FT B 9 K N | 3 4 5 9 |
| 72 90 01 | TR1, žlutý PC | 2C-1,2 MS 1 FT B 9 K N | 3 4 5 9 |
| 72 90 03 | TR1, tmavost 3 PC | 3/2-3 MS 1 FT B 9 K N | 3 4 5 9 |
| 72 90 05 | TR1, tmavost 5 PC | 5/2-5 MS 1 FT B 9 K N | 3 4 5 9 |
| 72 90 90* | TR1, čirý aPA | MS 1 FT | 3 4 |
| 72 91 00 | CR1, čirý CP | MS 1 S N | 3 4 5 |
| 72 91 01* | CR1, čirý PC | MS 1 FT | 3 4 5 |

* není vhodný pro použití v zóně ATEX

| Popis značení | |
|---------------|---|
| MS | Identifikace výrobce (MALINA – Safety s.r.o.) |
| 166 | Standard EN 166 |
| 3; 5 | Číslo zatmavení - samostmívací kazeta (EN 169) |
| 2C | Kódové číslo - UV ochrana s dobrým rozpoznáváním barev (EN 170) |
| 2 | Kódové číslo - UV ochrana (EN 170) |

| | |
|-----------|--|
| 1,2; 3; 5 | Číslo odstínu - UV ochrana (EN 170) |
| 1 | Optická třída |
| A (T) | Mechanická pevnost - dopad vysokou energií (190 m/s) |
| B (T) | Mechanická pevnost - dopad střední energií (120 m/s) |
| F (T) | Mechanická pevnost - dopad nízkou energií (45 m/s) |
| S | Mechanická pevnost - zvýšená odolnost |

Pokud za písmenem (A, B, F) následuje písmeno „T“, pak rám chrání před nárazy při extrémních teplotách (-5°C / +55°C)

| | |
|---|---|
| 3 | Oblast použití - Kapaliny (kapky nebo stříkance) |
| 4 | Oblast použití - Velké prachové částice |
| 5 | Oblast použití - Plyn a jemné prachové částice |
| 9 | Oblast použití - Rozstříky roztaveného kovu a pronikání horkých pevných látek |
| K | Odolnost proti poškození povrchu jemnými částicemi |
| N | Odolnost proti zamřžování |

UNIMASK – 用☒手册 – 中文版

重要提示

☒了确保您的安全, 使用前, ☒☒☒并牢☒以下☒明. 如有任何☒☒, ☒☒☒系制造商或分☒商. ☒妥善保管好本手册, 以便日后☒☒.

1. ☒介

CleanAIR® UniMask 适合与☒☒空气☒化呼吸器 (以下☒称 PAPR CleanAIR® 或☒☒流☒的☒☒空气管路呼吸器 (以下☒称“☒☒空气系☒ CleanAIR”) 配合使用, 从而☒呼吸道提供保☒.

☒☒☒生的超☒可防止☒染物☒入呼吸区域. ☒可确保佩戴者即使☒☒☒使用, 也不会感☒到不舒服. 由于用☒不需要克服☒☒器的阻力, 因此仍然可以☒☒地呼吸.

UniMask 可提供呼吸防☒和面部防☒, 防止受到高速粒子高能量的冲☒.

如果您无法确定☒☒罩☒特定☒用☒域的适用性, ☒咨☒制造商或您的供☒商!

2. 使用限制

- 切勿在以下☒境中和以下状况下使用☒接☒罩:
 - 如果☒境中的氧气☒度低于 17 %.
 - 在富氧☒境中.
 - 在用☒不了解☒物☒种类及其☒度的☒境中.
 - 在☒生命和健康直接构成☒境的☒境中.
- 如果保☒膜☒坏, 必☒☒行更☒.
- ☒罩不能抵御强烈冲☒、爆炸或腐☒性物☒.
- 在使用☒罩☒如果☒生以下任何一种☒☒, ☒☒移至安全☒所并采取恰当的措施:
 - 如果您感到呼吸阻力☒著增加或感到任何其他☒☒☒.
 - 在呼吸☒☒到☒臭、刺鼻或☒☒的气味.
 - 您感☒不适或☒心☒.
- 只能使用☒您的☒☒空气☒化呼吸器而☒门☒☒的☒☒☒原装☒☒器. 每当☒☒到呼吸器所提供的空气中☒生气味☒化☒, ☒更☒☒☒器.
- 捕☒固体和液体☒粒的☒用☒☒器 (☒粒☒☒器) 不能保☒用☒免受任何气体的影响. 捕☒气体的☒用☒☒器不能保☒用☒免受任何☒粒的影响. 在受☒粒和气体☒染的工作☒所, 必☒使用复合☒☒器.
- ☒罩的材料会☒致敏感者出☒☒敏反☒.
- 使用前☒注意☒☒本☒品. 如果系☒的任何部件受☒, 勿☒使用.
- ☒勿将☒☒罩放置在灼☒表面上.
- 本☒品适用的☒境温度范☒☒ 0 °C 至 +60 °C. 适宜相☒湿度的范☒是 20% – 95% Rh.

3. 控制和☒件更☒

☒整气流方向

通☒滑☒面罩底部正面的滑☒控制旋☒, 您可以通☒三种方式☒☒气流 (☒部面屏上的气流、底部面屏上的气流以及朝向嘴部的气流)。通☒关☒两个旋☒, 所有气流将从☒部☒入. 通☒打开两个旋☒, 气流☒入面罩☒, 将在所有开口之☒☒行平均分配。

更☒呼吸☒膜

取下塑料盖, 然后取下旧膜. 将新膜放在原始位置的塑料☒上. 放回塑料盖。

更☒面屏

向上移☒两☒的面屏☒ (打开), 然后取下面屏. 将新面屏放在相同的位置, 然后将☒面的两个☒都向后移 (☒定). 确保面屏安装正确。

取下底部密封条

首先取下面屏, 然后用拇指将面部密封条从面罩中推出, 以取下面部密封条. 最☒☒的方法是从☒面开始, 就在面屏☒上方。

☒上新的面部密封条

首先将面部密封槽放入左☒防☒罩槽内, 确保两个部件上的三角形指示符相匹配. 一只手将部件保持在正确的位置, 另一只手将部件推向正确的位置, 从☒部开始, 然后是底部, 最后是相反的一☒. 确保密封条正确地安装在防☒罩上。

4. 清洁和☒☒

☒罩和面屏的使用寿命受☒多因素的影响, 例如: 冷、☒、化学品、阳光或不正确的使用. ☒每天☒☒☒罩的内部和外部☒构是否可能☒坏. 仔☒使用和正确☒☒防☒罩可延☒使用寿命并提高安全性!

使用前☒☒:

☒☒☒罩的各个部件是否完好无☒或安装正确。

清洁:

- 每次工作☒班后, 要清洁☒罩, ☒☒各个部件, 并更☒☒坏的部件.
- 必☒在通☒良好的房☒内☒行清洁. 避免吸入沉☒在各个部件上的有害☒染物!
- 清洁塑料部件☒, 使用温水 (最高 +40 °C), 用肥皂或其他非☒粒清洁剂和刷☒.
- 可以在洗衣机或洗碗机中以最高 30 °C 的温度清洗面部密封条. 可以在甩干机中以不超☒ 800 rpm 的速度干燥面部密封条. ☒独清洗面部密封条: ☒☒前必☒将其从面罩上取下.
- 用湿布清洁各个部件后, 必☒擦干, 或在室温下干燥.
- 建☒使用 CleanAIR® klar-pilot 液体来☒理面屏和塑料部件.

☒勿使用丙☒或其他清洁溶☒!

5. 材料

| 部件 | 材料 |
|--------|------------------------------|
| ☒罩 | 聚☒胺 |
| 面部密封条 | ☒丁橡胶或 3D 聚☒胺☒物 |
| 面屏 TR1 | 聚碳酸☒ (PC) 或非晶聚☒胺 (aPA) |
| 面屏 CR1 | 丙酸☒☒素 (CP) 或聚碳酸☒ (PC)/PC+ABS |

6. ☒存条件

将☒罩于室温下存放在干燥清洁的地方, 避免阳光直射 (温度范☒☒ -10 °C 至 +55 °C, 相☒湿度☒ 20% 至 95% Rh)。

7. ☒保

在☒☒日起 12 个月内, 如☒品出☒任何制造瑕疵或材☒缺陷, 我☒将提供包☒的保修服☒. 保修申☒必☒上☒至☒售部/零售商. 同☒, 必☒提交☒☒凭☒ (即☒票或交☒☒). 如果☒☒罩☒行了干涉, 我☒将不会提供保修服☒。

8. ☒品和☒件列表

表 1: 品名称和品代

| 品代 | 品描述 |
|-------------|------------------|
| 72 03 00.01 | UniMask 防面罩, 灰色 |
| 72 03 00.02 | UniMask 防面罩, 色 |
| 72 03 00.03 | UniMask 防面罩, 橙色 |
| 72 03 00.04 | UniMask 防面罩, 色 |
| 72 03 00.08 | UniMask 防面罩, 丁橡胶 |

表 2: 件清单

| 品代 | 品描述 |
|-------------|--------------------|
| 72 03 20/10 | UniMask 保膜, 10 件/包 |
| 72 03 40 | UniMask |
| 72 03 45 | UniMask 5 点式 |
| 72 90 00 | 用面屏 TR1, 清晰 |
| 72 90 01 | 用面屏 TR1, 黄色 |
| 72 90 03 | 用面屏 TR1, 遮光等 3 |
| 72 90 05 | 用面屏 TR1, 遮光等 5 |
| 72 91 00 | 用面屏 CR1, 清晰, CP |
| 72 03 50.01 | UniMask 面部密封条, 灰色 |
| 72 03 50.02 | UniMask 面部密封条, 色 |
| 72 03 50.03 | UniMask 面部密封条, 橙色 |
| 72 03 50.04 | UniMask 面部密封条, 色 |
| 72 03 50.08 | UniMask 面部密封条, 丁橡胶 |
| 72 03 60 | 防罩 UniMask, 短 |
| 72 03 61 | 防罩 UniMask, 长 |
| 72 03 62 | 防罩 UniMask, 可水洗物 |

9. 符合

| 品代 | 品描述 | 防别 |
|-------------|----------------------|-----|
| 30 00 00PA | AerGO | TH3 |
| 51 M0 00FC | MedicaER | TH3 |
| 81 00 00PA | Basic | TH3 |
| 51 00 00FCA | Chemical 2F | TH3 |
| 52 00 00CFA | Chemical 3F | TH3 |
| 63 00 00 | Pressure | 2A |
| 67 00 00 | Pressure Flow Master | 3B |

10. CE 的机构:

EN 12941:1998+A2:2008 & EN 14594:2018

Occupational Safety Research Institute, v.v.i.
Jeruzalémská 1283/9, 110 00 Prague 1, Czech Republic
Notified body 1024

EN 166

Institute for testing and certification, a.s.
Třída Tomáše Bati 299, 764 21 Zlín, Czech Republic
Notified body 1023

符合性声明可在以下网址得: <https://www.clean-air.cz/doc>

些和符号符合 EN 166

常用符号:

| UniMask® 框架: |
|------------------------------|
| EN 166 MS 3 4 5 9 FT B 5/2-5 |

| UniMask® 兼容面屏 | | | |
|---------------|--------------|------------------------|---------|
| 面屏 | 明 | 面屏 | 使用域 |
| 72 90 00 | TR1, 透明 PC | 2C-1,2 MS 1 FT B 9 K N | 3 4 5 9 |
| 72 90 01 | TR1, 黄色 PC | 2C-1,2 MS 1 FT B 9 K N | 3 4 5 9 |
| 72 90 03 | TR1, 遮光 3 PC | 3/2-3 MS 1 FT B 9 K N | 3 4 5 9 |
| 72 90 05 | TR1, 遮光 5 PC | 5/2-5 MS 1 FT B 9 K N | 3 4 5 9 |
| 72 90 90* | TR1, 透明 aPA | MS 1 FT | 3 4 |
| 72 91 00 | CR1, 透明 CP | MS 1 S N | 3 4 5 |
| 72 91 01* | CR1, 透明 PC | MS 1 FT | 3 4 5 |

*不适用于 ATEX 区域使用

| 明 | |
|---------|----------------------------|
| MS | 制造商 (MALINA—Safety s.r.o.) |
| 166 | 准 EN 166 |
| 3, 5 | 遮光等—接 (EN 169) |
| 2C | 代号—防紫外且具有良好的色彩别能力 (EN 170) |
| 2 | 代号—防紫外 (EN 170) |
| 1,2,3,5 | 遮光等—防紫外 (EN 170) |
| 1 | 光学等 |
| A (T) | 机械强度—高能量冲击 (190 m/s) |
| B (T) | 机械强度—中等能量冲击 (120 m/s) |
| F (T) | 机械强度—低能量冲击 (45 m/s) |
| S | 机械强度—增加固性 |

如果字母 (A, B, F) 后跟字母 "T", 表示框架在极端温度 (-5 °C/+55 °C) 下可防止冲击

| | |
|---|---------------|
| 3 | 使用域—液体 (沫或) |
| 4 | 使用域—大粒 |
| 5 | 使用域—气体和粉粒 |
| 9 | 使用域—熔融金属和固体渗透 |
| K | 阻止粒表面的环 |
| N | 抗起 |

UNIMASK – BRUGERVEJLEDNING – DANSK

Vigtigt

Læs og husk denne vejledning før brug, af hensyn til din egen sikkerhed. Har du spørgsmål, bedes du kontakte producenten eller forhandleren. Opbevar vejledningen til fremtidig brug.

1. Indledning

CleanAIR® UniMask er designet til brug med eldrevne luftrensende åndedrætsværn (i det følgende PAPR) CleanAIR® eller med kontinuerlige flow-trykluft-pustearrater (i det følgende trykluftsystemer fra CleanAIR®) og giver dermed beskyttelse af luftvejene.

Overtrykket, som etableres i hoveddelen, forhindrer forurenende stoffer i at komme ind i indåndingsområdet. Dette sørger for, at masken er behagelig at have på, selv efter lang tids brug. Det er derfor

nemt at trække vejret, fordi brugeren ikke behøver at kompensere for filterets modstand.

UniMask giver åndedrætsværn og ansigtsbeskyttelse mod partikler med høj hastighed og høj energipåvirkning.

Hvis du ikke er sikker på, om hættens er egnet til en bestemt anvendelse, skal du kontakte producenten eller din leverandør!

2. Begrænsninger ved brug

- Brug aldrig hættens i følgende miljøer og under følgende forhold:
 - Hvis iltkoncentrationen i omgivelserne er under 17 %.
 - I itberigede miljøer.
 - I miljøer, hvor brugeren ikke kender til de farlige stoffer og deres koncentration.
 - I miljøer, der repræsenterer en umiddelbar fare for liv og helbred.
- Hvis beskyttelsesfolien er beskadiget, skal den straks udskiftes.
- Hjelmen beskytter ikke mod hårde stød, eksplosioner eller ætsende stoffer.
- Gå til en sikker placering, og tag passende foranstaltninger, når nogen af følgende problemer opstår, mens du bruger hættens:
 - Hvis du oplever en betydelig stigning i vejtrækningsmodstand eller andre vejtrækningsproblemer.
 - Hvis du oplever stank eller irritation eller en ubehagelig smag i munden, mens du trækker vejret.
 - Hvis du føler dig dårlig tilpas eller får kvalme.
- Brug certificerede, originale filtre, der er specifikt designet til dit luftrensende åndedrætsværn. Udskift filtrene, hver gang du bemærker en ændring i duften af den luft, som leveres af åndedrætsværnet.
- Filtre, der er designet til at fange faste og flydende partikler (partikelfiltre), beskytter ikke brugeren mod gasser. Filtre, der er designet til at indfange gasser, beskytter ikke brugeren mod partikler. Kombinerede filtre skal anvendes på arbejdsplader, der er forurenede med begge typer partikler og gasser.
- Materialet i hættens kan forårsage allergiske reaktioner hos følsomme personer.
- Vær opmærksom på at kontrollere produktet før brug. Må ikke anvendes, hvis nogen som helst del af systemet er beskadiget.
- Du må ikke placere hættens på en varm overflade.
- Dette produkt er beregnet til anvendelse i omgivelser med et temperaturområde fra 0 °C til +60 °C med en relativ fugtighed på 20-95 % Rh.

3. Betjening og udskiftning af reservedele

Justering af luftstrømmens retning

Ved at skubbe til skydekapperne i bunden foran på masken kan du justere luftstrømmen på tre måder (luftstrøm på visiret fra toppen, på visiret fra bunden og luftstrøm mod munden). Ved at lukke begge knapper kommer al luftstrømmen ind fra toppen. Ved at åbne begge knapper bliver luftstrømmen fordelt jævnt mellem alle åbninger, når man tager masken på.

Udskiftning af udåndingsventilens membran

Fjern plastikdækslet og derefter den gamle membran. Sæt den nye membran på plastikstiften på det originale sted. Sæt plastikdækslet på igen.

Udskiftning af visiret

Skift visirlåsene på begge sider op (åben) og fjern visiret. Placer det nye visir på samme sted, og skift begge låse på siderne nedad (lås). Sørg for, at visiret passer korrekt.

Fjernelse af ansigtsforseglingen

Fjern først visiret, fjern derefter ansigtsforseglingen ved at skubbe det ud af masken med tommelfingrene. Den nemmeste måde er at starte på siden lige over visirlåsen.

Montering af den nye ansigtsforsegling

Start med at bringe ansigtsforseglingens rillerne i rillerne på skjoldet på venstre side, og sørg for at trekantindikatorerne på begge dele stemmer overens. Hold delene i den rigtige position med den ene hånd, mens du skubber delene til den rigtige position med den anden hånd, startende i toppen, efterfulgt af bunden og til sidst den modsatte side. Sørg for, at forseglingen passer korrekt på skjoldet.

4. Rengøring og vedligeholdelse

Hjelmens levetid og visir påvirkes af mange faktorer såsom kulde, varme, kemikalier, sollys eller forkert brug. Hjelmen skal efterses

dagligt for eventuelle skader på dens struktur både på inder- og ydersiden. Forsigtig brug og korrekt vedligeholdelse af beskyttelses-hættens forlænger levetiden og forbedrer din sikkerhed!

Kontroller før brug

Kontrollér, at hver del af hættens er ubeskadiget og korrekt installeret.

Rengøring

- Efter hvert arbejdsskift skal du rengøre hættens, kontrollere de enkelte dele og udskift de beskadigede.
- Rengøring skal udføres i et lokale med tilstrækkelig ventilation. Undgå indånding af skadelige forurenende stoffer, som har lagt sig på de enkelte dele!
- Til rengøring af plastikdele skal du bruge lunkent vand (op til +40 °C) med sæbe eller et andet ikke-slibende rengøringsmiddel og en blød børste.
- Ansigtsforseglingen kan vaskes i en vaskemaskine eller opvaske-maskine ved en maksimal temperatur på 30 °C. Ansigtsforseglingen kan tørres i en tørretumbler med en hastighed, der ikke overstiger 800 omdr./min. Vask ansigtsforseglingen separat – den skal fjernes fra masken inden vedligeholdelse.
- Efter rengøring af individuelle dele med en fugtig klud, er det nødvendigt at gnubbe dem tørre, og lade dem tørre ved stuetemperatur.
- Det anbefales at bruge CleanAIR® ®klar-pilot-væsker til vedligeholdelse af visir og plastikdele.

Brug ikke acetone eller andre opløsningsmidler!

5. Materialer

| Reserve del | Materiale |
|-------------------|--|
| Hætte | Polyamid |
| Ansigtsforsegling | Neopren- eller 3D-polyamidstrik |
| Visir TR1 | Polycarbonat (PC) eller amorf polyamid (aPA) |
| Visir CR1 | Cellulosepropionat (CP) eller polycarbonat (PC)/PC+ABS |

6. Opbevaringsbetingelser

Opbevar hættens på et tørt og rent sted ved stuetemperatur, undgå direkte sollys (temperaturområde fra -10 °C til +55 °C med en relativ fugtighed på mellem 20 og 95 % Rh).

7. Garanti

Garantien sikrer, at du vil modtage en erstatning, hvis et produkt har nogen fremstillings- eller materialefejl, der viser sig inden for 12 måneder fra købsdatoen. Garantikravet skal indberettes til salgafdelingen/forhandleren. Samtidig skal købsbevis fremlægges (dvs. en faktura eller bevis for levering). Garantien kan kun anerkendes, hvis der ikke er blevet foretaget nogen indgreb i hættens.

8. Liste over produkter og reservedele

Tabel 1: Produktnavn og -version

| Produktkode | Produktbeskrivelse |
|-------------|--|
| 72 03 00.01 | Beskyttende ansigtsskjold UniMask, grå |
| 72 03 00.02 | Beskyttende ansigtsskjold UniMask, blå |
| 72 03 00.03 | Beskyttende ansigtsskjold UniMask, orange |
| 72 03 00.04 | Beskyttende ansigtsskjold UniMask, rød |
| 72 03 00.08 | Beskyttende ansigtsskjold UniMask, neopren |

Tabel 2: Liste over reservedele

| Produktkode | Produktbeskrivelse |
|-------------|---|
| 72 03 20/10 | Beskyttelsesfilm UniMask, pakke med 10 stk. |
| 72 03 40 | Hovedbånd UniMask |
| 72 03 45 | Hovedsele UniMask 5-punkts |
| 72 90 00 | Reservevisir TR1, klart |

| | |
|-------------|--|
| 72 90 01 | Reservevisir TR1, gul |
| 72 90 03 | Reservevisir TR1, skygge 3 |
| 72 90 05 | Reservevisir TR1, skygge 5 |
| 72 91 00 | Reservevisir CR1, klart, CP |
| 72 03 50.01 | Ansigtforsegling UniMask, grå |
| 72 03 50.02 | Ansigtforsegling UniMask, blå |
| 72 03 50.03 | Ansigtforsegling UniMask, orange |
| 72 03 50.04 | Ansigtforsegling UniMask, rød |
| 72 03 50.08 | Ansigtforsegling UniMask, neopren |
| 72 03 60 | Beskyttelseshætte UniMask, kort |
| 72 03 61 | Beskyttelseshætte UniMask, lang |
| 72 03 62 | Beskyttende hætte UniMask, vaskbart stof |

9. Godkendte kombinationer

| Produktkode | Produktbeskrivelse | Beskyttelsesniveau |
|-------------|----------------------|--------------------|
| 30 00 00PA | AerGO® | TH3 |
| 51 MO 00FC | MedicAER | TH3 |
| 81 00 00PA | Basic | TH3 |
| 51 00 00FCA | Chemical 2F | TH3 |
| 52 00 00CFA | Chemical 3F | TH3 |
| 63 00 00 | Pressure | 2A |
| 67 00 00 | Pressure Flow Master | 3B |

Beskyttelsesniveauet sikres også, selvom der bruges klassiske indfattede briller.

10. Disse produkter er godkendt i overensstemmelse med følgende standarder:

Bemyndiget organ for CE-godkendelsen:

EN 12941:1998+A2:2008 & EN 14594:2018

Occupational Safety Research Institute, v.v.i.
Jeruzalémská 1283/9, 110 00 Prague 1, Czech Republic
Notified body 1024

EN 166

Institute for testing and certification, a.s.
Třída Tomáše Bati 299, 764 21 Zlín, Czech Republic
Notified body 1023

Overensstemmelseserklæring er tilgængelig på:
<https://www.clean-air.cz/doc>

Mærkninger og symboler i henhold til EN 166:

| UniMask® rammemærkning: |
|------------------------------|
| EN 166 MS 3 4 5 9 FT B 5/2-5 |

| UniMask® mærkning til kompatible visirer | | | |
|--|------------------|------------------------|-------------------|
| Visir | Beskrivelse | Visirmærkning | Anvendelsesområde |
| 72 90 00 | TR1, klar PC | 2C-1,2 MS 1 FT B 9 K N | 3 4 5 9 |
| 72 90 01 | TR1, gul PC | 2C-1,2 MS 1 FT B 9 K N | 3 4 5 9 |
| 72 90 03 | TR1, skygge 3 PC | 3/2-3 MS 1 FT B 9 K N | 3 4 5 9 |

| | | | |
|-----------|------------------|-----------------------|---------|
| 72 90 05 | TR1, skygge 5 PC | 5/2-5 MS 1 FT B 9 K N | 3 4 5 9 |
| 72 90 90* | TR1, klar aPA | MS 1 FT | 3 4 |
| 72 91 00 | CR1, klar CP | MS 1 S N | 3 4 5 |
| 72 91 01* | CR1, klar PC | MS 1 FT | 3 4 5 |

* ikke egnet til brug i ATEX-zoner

| Beskrivelse af mærkning | |
|-------------------------|---|
| MS | Identifikation af producent (MALINA – Safety s.r.o.) |
| 166 | Standard EN 166 |
| 3; 5 | Skyggenummer – svejsefilter (EN 169) |
| 2C | Kodenummer – UV-beskyttelse med god farvegenkendelse (EN 170) |
| 2 | Kodenummer – UV-beskyttelse (EN 170) |
| 1,2; 3; 5 | Skyggenummer – UV-beskyttelse (EN 170) |
| 1 | Optisk klasse |
| A (T) | Mekanisk styrke – høj energipåvirkning (190 m/s) |
| B (T) | Mekanisk styrke – medium energipåvirkning (120 m/s) |
| F (T) | Mekanisk styrke – lav energipåvirkning (45 m/s) |
| S | Mekanisk styrke – øget robusthed |

Hvis bogstavet (A, B eller F) efterfølges af bogstavet "T", yder udstyret beskyttelse selv ved ekstreme temperaturer (-5 °C/+55 °C)

| | |
|---|---|
| 3 | Anvendelsesområde – væsker (dråber eller stænk) |
| 4 | Anvendelsesområde – store støvpartikler |
| 5 | Anvendelsesområde – gas og fine støvpartikler |
| 9 | Anvendelsesområde – stænk af smeltet metal og indtrængning af varme faste stoffer |
| K | Modstandsdygtighed over for overfladeskader fra fine partikler |
| N | Dugger ikke |

UNIMASK – GEBRUIKERSHANDLEIDING – NEDERLANDS

Belangrijk

Lees voor gebruik de volgende instructies goed door en onthoud deze voor uw eigen veiligheid. Neem in geval van vragen contact op met de fabrikant of uw distributeur. Bewaar de handleiding voor toekomstige raadpleging.

1. Inleiding

CleanAIR® UniMask is aangepast voor gebruik met elektrisch luchtzuiverende ademhalingsstoelsten (hierna PAPR) CleanAIR® of met slangentoeinstellen geschikt voor continu stromende samengeperste ademlucht (hierna „samengeperste luchtsystemen CleanAIR®“) en biedt bescherming van de luchtwegen.

De overdruk die wordt gecreëerd in de hoofdbedekking voorkomt dat verontreinigende stoffen de ademzone binnendringen. Dit waarborgt het comfort voor de drager, zelfs bij langdurig gebruik. Ademen blijft makkelijk, omdat de gebruiker geen weerstand van het filter ondervindt.

UniMask biedt ademhalings- en gezichtsbescherming tegen hogesnelheidsdeeltjes en hogedrukdeeltjes.

Als u niet zeker bent van de geschiktheid van de kap voor een specifieke toepassing, kunt u contact opnemen met de producent of uw leverancier.

2. Gebruiksbeperkingen

- Gebruik het masker nooit in de volgende omgevingen en onder de volgende omstandigheden:
 - Als de zuurstofconcentratie in de omgeving lager is dan 17%.
 - In zuurstofverrijkte omgevingen.
 - In omgevingen waarin de gebruiker weinig kennis heeft van de gevaarlijke stoffen en de concentratie ervan.
 - In omgevingen met een directe gevaar voor het leven en de gezondheid.
- Vervang de beschermfolie onmiddellijk als deze is beschadigd.
- De kap beschermt niet tegen harde schokken, explosies of bijtende stoffen.
- Ga naar een veilige locatie en neem passende maatregelen wanneer een van de volgende problemen zich voordoet tijdens het gebruik van de kap:
 - Als u een aanzienlijke toename voelt in ademhalingsweerstand of bij andere problemen met ademen.
 - Als u een vieze geur ruikt, geïrriteerde luchtwegen opmerkt of een onprettige smaak proeft tijdens het ademen.
 - Als u zich onwel voelt of misselijk.
- Gebruik alleen gecertificeerde, originele filters voor uw elektrisch luchtzuiverende ademhalingsstoelsteen. Vervang de filters elke keer dat u een verandering van geur in de aangevoerde lucht van het ademhalingsstoelsteen waarneemt.
 - Als u een aanzienlijke toename voelt in ademhalingsweerstand of bij andere problemen met ademen.
 - Als u een vieze geur ruikt, geïrriteerde luchtwegen opmerkt of een onprettige smaak proeft tijdens het ademen.
 - Als u zich onwel voelt of misselijk.
- Gebruik alleen gecertificeerde, originele filters voor uw elektrisch luchtzuiverende ademhalingsstoelsteen. Vervang de filters elke keer dat u een verandering van geur in de aangevoerde lucht van het ademhalingsstoelsteen waarneemt.
 - Als u een aanzienlijke toename voelt in ademhalingsweerstand of bij andere problemen met ademen.
 - Als u een vieze geur ruikt, geïrriteerde luchtwegen opmerkt of een onprettige smaak proeft tijdens het ademen.
 - Als u zich onwel voelt of misselijk.
- Filters die filteren op vaste en vloeibare deeltjes (deeltjesfilters) beschermen de gebruiker niet tegen gassen. Filters die filteren op gassen beschermen de gebruiker niet tegen deeltjes. In een werkruimte die is verontreinigd met gassen en deeltjes, moeten gecombineerde filters worden gebruikt.
- Het materiaal van de kap kan allergische reacties veroorzaken bij gevoelige personen.
- Let op dat u het product controleert voor gebruik. Als enig deel van het systeem is beschadigd, gebruik dit dan niet.
- Leg de kap niet op een heet oppervlak.
- Dit product is bedoeld voor gebruik in omgevingen met een temperatuur van 0 °C tot +60 °C met een relatieve luchtvochtigheid van 20 - 95%.

3. Bediening en vervanging van onderdelen

Instellen van de luchtstroomrichting

Door de schuifknoppen aan de onderkant aan de voorkant van het masker te verschuiven, kan de luchtstroom in drie richtingen worden aangepast (luchtstroom op het vizier van bovenaf, op het vizier van onderaf en luchtstroom richting de mond). Als beide knoppen worden gesloten, komt de luchtstroom van bovenaf. Als beide knoppen worden geopend, wordt de luchtstroom evenredig verdeeld over alle openingen.

Het uitademklemmembraan vervangen

Vervang de kunststof kap en vervolgens het oude membraan. Stop het nieuwe membraan op de kunststof pen in de originele plek. Breng de kunststof kap opnieuw aan.

Het vizier vervangen

Schuif de viziervergrendelingen aan beide zijden omhoog (open) en verwijder het vizier. Plaats het nieuwe vizier op dezelfde plek en schuif beide vergrendelingen aan de zijkanten weer omlaag (vergrendelen). Zorg ervoor dat het vizier goed past.

De gezichtsafdichting vervangen

Vervijder eerst het vizier, verwijder vervolgens de gezichtsafdichting door die uit het masker te drukken met uw duimen. Dit gaat het eenvoudigst als u aan de zijkant begint, net boven de viziervergrendelingen.

Aanbrengen nieuwe gezichtsafdichting

Plaats eerst de gezichtsafdichtingsgroeven in de groeven van het masker aan de linkerkant, zorg ervoor dat de driehoekige markeringen aan beide delen op elkaar aansluiten. Houd het geheel op de juiste positie met één hand en druk met de andere hand de verschillende delen in de juiste plaats. Begin aan de bovenkant, vervolgens de onderkant en ten slotte de tegenoverliggende zijkant. Zorg ervoor dat de afdichting goed aansluit op het masker.

4. Schoonmaken en onderhoud

De levensduur van de kap en vizieren wordt beïnvloed door veel factoren, zoals koude, hitte, chemicaliën, zonlicht of onjuist gebruik. De kap moet dagelijks worden gecontroleerd op mogelijke schade van de binnen- en buitenkant. Zorgvuldig gebruik en correct onderhoud van de beschermkap verlengt de levensduur en verbetert uw veiligheid!

Controleren voor gebruik:

Controleer dat elke onderdeel van de kap onbeschadigd is en correct aangebracht.

Schoonmaken:

- Reinig de kap, controleer afzonderlijke onderdelen en vervang beschadigde onderdelen na elke dienst.
- Reiniging moet worden uitgevoerd in een ruimte met voldoende ventilatie. Voorkom inhalatie van schadelijke verontreiniging die is neergeslagen op afzonderlijke onderdelen.
- Gebruik lauwwarm water (tot +40 °C) met zeep of een ander niet-schurend schoonmaakmiddel en een zachte borstel voor de reiniging van de kunststof onderdelen.
- De gezichtsafdichting kan in de wasmachine worden gewassen bij een maximum temperatuur van 30 °C. Vervolgens kan de afdekking worden gedroogd in een droger met een toerental van maximaal 800 omw/min. Was de gezichtsafdichting afzonderlijk, deze moet worden verwijderd van het masker vóór het onderhoud.
- Na het reinigen van de afzonderlijke onderdelen met een vochtige doek is het nodig ze droog te wrijven of te laten drogen op kamertemperatuur.
- Onderhoud de vizieren en kunststof onderdelen, gebruik van CleanAIR®®Klar-pilot Fluids wordt aangeraden.

Gebruik geen aceton of andere schoonmaakmiddelen!

5. Materialen

| Onderdeel | Materiaal |
|--------------------|---|
| Kap | Polyamide |
| Gezichtsafdichting | Neopreen of 3D-polyamide |
| Vizier TR1 | Polycarbonaat (PC) of amorf polyamide (aPA) |
| Vizier CR1 | Cellulosepropionaat (CP) of polycarbonaat (PC)/PC+ABS |

6. Opslagvoorwaarden

Sla de kap op in een droge en schone plaats op kamertemperatuur en vermijd direct zonlicht (temperatuurbereik van -10 °C tot +55 °C met relatieve luchtvochtigheid tussen 20% en 95%).

7. Garantie

De garantie zorgt ervoor dat u een vervangend product ontvangt indien uw product productie- of materiaalfouten bevat binnen 12 maanden na aankoopdatum. Uw garantieverzoek dient u aan de verkoopafdeling/verkoper te richten. U dient daarbij uw aankoopbewijs te verzenden (d.w.z. een factuur of leveringsbevestiging). De garantie kan alleen worden erkend als er geen onderbrekingen in de kap zijn aangebracht.

8. Lijst met producten en reserveonderdelen

Tabel 1: Productnaam en productcode

| Productcode | Productbeschrijving |
|-------------|---------------------------------------|
| 72 03 00.01 | Gezichtsbescherming UniMask, grijs |
| 72 03 00.02 | Gezichtsbescherming UniMask, blauw |
| 72 03 00.03 | Gezichtsbescherming UniMask, oranje |
| 72 03 00.04 | Gezichtsbescherming UniMask, rood |
| 72 03 00.08 | Gezichtsbescherming UniMask, neopreen |

Tabel 2: Lijst met reserveonderdelen

| Productcode | Productbeschrijving |
|-------------|---|
| 72 03 20/10 | Beschermfolie UniMask, pak van 10 stuks |
| 72 03 40 | Hoofdband UniMask |
| 72 03 45 | Hoofdband UniMask 5-punts |
| 72 90 00 | Reservevizier TR1, helder |
| 72 90 01 | Reservevizier TR1, geel |
| 72 90 03 | Reservevizier TR1, kleur 3 |
| 72 90 05 | Reservevizier TR1, kleur 5 |
| 72 91 00 | Reservevizier CR1, helder, CP |
| 72 03 50.01 | Gezichtsafdichting UniMask, grijs |
| 72 03 50.02 | Gezichtsafdichting UniMask, blauw |
| 72 03 50.03 | Gezichtsafdichting UniMask, oranje |
| 72 03 50.04 | Gezichtsafdichting UniMask, rood |
| 72 03 50.08 | Gezichtsafdichting UniMask, neopreen |
| 72 03 60 | Beschermkap UniMask, kort |
| 72 03 61 | Beschermkap UniMask, lang |
| 72 03 62 | Beschermkap UniMask, wasbare stof |

9. Goedgekeurde combinaties

| Productcode | Productbeschrijving | Beschermings-niveau |
|-------------|----------------------|---------------------|
| 30 00 00PA | AerGO® | TH3 |
| 51 M0 00FC | MedicAER | TH3 |
| 81 00 00PA | Basic | TH3 |
| 51 00 00FCA | Chemical 2F | TH3 |
| 52 00 00CFA | Chemical 3F | TH3 |
| 63 00 00 | Pressure | 2A |
| 67 00 00 | Pressure Flow Master | 3B |

Het beschermingsniveau is ook verzekerd bij gebruik van klassieke bril met montuur.

10. Dit product is goedgekeurd en voldoet aan de volgende normen:

Aangemelde instantie voor CE-goedkeuring:

EN 12941:1998+A2:2008 & EN 14594:2018

Occupational Safety Research Institute, v.v.i.
Jeruzalémská 1283/9, 110 00 Prague 1, Czech Republic
Notified body 1024

EN 166

Institute for testing and certification, a.s.
Třída Tomáše Bati 299, 764 21 Zlín, Česká republika
Notified body 1023

De verklaring van conformiteit is beschikbaar op:

<https://www.clean-air.cz/doc>

Markeringen en symbolen volgens EN 166:

| Markering UniMask®-frame: | | | |
|---|--------------|------------------|---------------------|
| EN 166 MS 3 4 5 9 FT B 5/2-5 | | | |
| Markering compatibele UniMask®-vizieren | | | |
| Vizier | Beschrijving | Viziermarke-ring | Toe-passingsge-bied |

| | | | |
|-----------|-----------------|------------------------|---------|
| 72 90 00 | TR1, helder PC | 2C-1,2 MS 1 FT B 9 K N | 3 4 5 9 |
| 72 90 01 | TR1, geel PC | 2C-1,2 MS 1 FT B 9 K N | 3 4 5 9 |
| 72 90 03 | TR1, tint 3 PC | 3/2-3 MS 1 FT B 9 K N | 3 4 5 9 |
| 72 90 05 | TR1, tint 5 PC | 5/2-5 MS 1 FT B 9 K N | 3 4 5 9 |
| 72 90 90* | TR1, helder aPA | MS 1 FT | 3 4 |
| 72 91 00 | CR1, helder CP | MS 1 S N | 3 4 5 |
| 72 91 01* | CR1, helder PC | MS 1 FT | 3 4 5 |

* niet geschikt voor gebruik in ATEX-zones

| Beschrijving markering | |
|------------------------|--|
| MS | Identificatie van de fabrikant (MALINA – Safety s.r.o.) |
| 166 | Standaard EN 166 |
| 3; 5 | Tintnummer – lasfilter (EN 169) |
| 2C | Codenummer – UV-bescherming met goede kleurherkenning (EN 170) |
| 2 | Codenummer – UV-bescherming (EN 170) |
| 1,2; 3; 5 | Tintnummer – UV-bescherming (EN 170) |
| 1 | Optische klasse |
| A (T) | Mechanische sterkte – hoge energie-impact (190 m/s) |
| B (T) | Mechanische sterkte – gemiddelde energie-impact (120 m/s) |
| F (T) | Mechanische sterkte – lage energie-impact (45 m/s) |
| S | Mechanische sterkte – verhoogde robuustheid |

Indien de letter 'A', 'B' of 'F' gevolgd wordt door de letter 'T', biedt het frame bescherming tegen impact bij extreme temperaturen (-5 °C/+55 °C)

| | |
|---|--|
| 3 | Toepassingsgebied – vloeistoffen (druppels of spatten) |
| 4 | Toepassingsgebied – grote stofdeeltjes |
| 5 | Toepassingsgebied – Gas en fijne stofdeeltjes |
| 9 | Toepassingsgebied – spatten van gesmolten metaal en penetratie van hete vaste deeltjes |
| K | Bestand tegen oppervlakteschade door fijne deeltjes |
| N | Anticondens |

UNIMASK – MANUAL DE USUARIO – ESPAÑOL

Importante

A fin de garantizar su propia seguridad, lea y recuerde las siguientes instrucciones antes de utilizar el producto. Si tiene alguna pregunta, póngase en contacto con el fabricante o con su distribuidor autorizado. Guarde el manual para poder realizar las consultas necesarias en el futuro.

1. Introducción

La máscara CleanAIR® UniMask está adaptada para su uso con respiradores purificadores de aire autónomos (en adelante, PAPR, por sus siglas en inglés) CleanAIR® o bien con sistemas de respiración de aire comprimido de flujo continuo (en adelante, «sistemas de aire comprimido CleanAIR®») y, por lo tanto, brinda protección del aparato respiratorio.

La sobrepresión que se genera en la capucha evita que entren agentes contaminantes en la zona de respiración. De esta manera, se garantiza el confort del usuario incluso en periodos de uso prolongados. La respiración no cuesta ningún esfuerzo porque el usuario no necesita vencer la resistencia del filtro.

UniMask proporciona protección facial y respiratoria contra partículas de impacto a alta velocidad y de alta potencia.

Si no está seguro sobre la adecuación de la capucha para algún uso específico, consulte al fabricante o a su distribuidor!

2. Limitaciones de uso

- No utilice nunca la capucha en los siguientes entornos ni cuando se den las siguientes condiciones:
 - En entornos cuya concentración de oxígeno sea inferior al 17 %.
 - En entornos enriquecidos con oxígeno.
 - En entornos en los que el usuario no conozca el tipo de sustancias peligrosas presentes ni su concentración.
 - En entornos que representen una amenaza inmediata para la vida y la salud.
- Si la película de protección está deteriorada, sustitúyala inmediatamente.
- La capucha no protege contra fuertes impactos, explosiones o sustancias corrosivas.
- Desplácese a un lugar seguro y tome las medidas oportunas en caso de que acontezca alguno de los siguientes problemas mientras utiliza la capucha:
 - Si siente un incremento considerable en la resistencia a la respiración o cualquier otro problema de respiración.
 - Si experimenta irritación o detecta un sabor u olor desagradables al respirar.
 - Si no se encuentra bien o siente náuseas.
- Utilice filtros originales certificados diseñados específicamente para su respirador purificador de aire autónomo. Cambie los filtros cada vez que detecte un cambio de olor en el aire suministrado por el respirador.
- Los filtros diseñados para impedir el paso de partículas sólidas y líquidas (filtros de partículas) no protegen al usuario contra los gases. Los filtros diseñados para impedir el paso de gases, no protegen al usuario contra las partículas. Es necesario utilizar filtros combinados en entornos de trabajo contaminados con ambos tipos de polución.
- El material con el que está fabricada la capucha puede producir reacciones alérgicas en personas sensibles.
- Preste atención cuando realice la comprobación del estado del producto antes de su uso. No lo utilice si está dañada alguna pieza del sistema.
- No coloque la capucha sobre superficies calientes.
- Este producto está diseñado para su uso en entornos con un rango de temperatura entre 0 °C y 60 °C y con una humedad relativa entre el 20 % y el 95 %.

3. Control y sustitución de piezas de recambio

Ajuste de la dirección del flujo de aire

Deslizando los mandos de la base frontal de la máscara, se puede ajustar el flujo de aire de tres maneras distintas (flujo de aire sobre el visor desde la parte superior, sobre el visor desde la parte inferior y hacia la boca). Si cierra ambos mandos, el flujo de aire entrará desde arriba. Si abre ambos mandos, el flujo de aire se dividirá a partes iguales entre todas las aperturas al entrar en la máscara.

Sustitución de la membrana de la válvula de exhalación

Retire la cubierta de plástico y luego la membrana usada. Introduzca la nueva membrana en el pin de plástico en su lugar original. Vuelva a colocar la cubierta.

Sustitución del visor

Gire hacia arriba los seguros laterales del visor (para abrir) y retírelo. Coloque el nuevo visor en la misma posición y vuelva a girar los seguros laterales hacia abajo (para cerrar). Asegúrese de que el visor encaja debidamente.

Retirada del sello facial

En primer lugar, retire el visor, seguido del sello facial, sacándolo de la máscara empujando con los pulgares. La manera más fácil de

hacerlo es empezar por el lateral, justo por encima de los seguros del visor.

Fijación del nuevo sello facial

Empiece alineando las muescas del sello facial con las muescas de la pantalla protectora en el lado izquierdo, y asegúrese de que los indicadores triangulares de ambos lados coincidan. Sujete los componentes en la posición adecuada con una mano mientras presiona los componentes con la otra mano hasta que encajen. Empiece por arriba, luego por abajo y acabe por el lado opuesto. Asegúrese de que el sello facial está debidamente ajustado a la pantalla.

4. Limpieza y mantenimiento

La vida útil de la capucha y los visores depende de muchos factores, como el frío, el calor, las sustancias químicas, la luz solar o un uso incorrecto. Debe revisarse el estado de la capucha a diario por si presentara daños en su estructura interior o exterior. ¡El correcto uso y mantenimiento de la capucha protectora aumentarán su vida útil y mejorarán la seguridad de los usuarios!

Comprobaciones previas a su uso:

Compruebe que todas las piezas de la capucha están en perfecto estado y correctamente instaladas.

Limpieza:

- Tras cada cambio de turno, limpie la capucha, compruebe cada una de las piezas y sustituya las que estén dañadas.
- La limpieza debe realizarse en una sala con suficiente ventilación. ¡Evite inhalar las sustancias contaminantes nocivas acumuladas en las piezas!
- Para la limpieza de las piezas de plástico, utilice agua tibia (hasta +40 °C) con jabón u otros detergentes no abrasivos y un cepillo suave.
- El sello facial puede lavarse en la lavadora o el lavavajillas a una temperatura máxima de 30 °C. El sello facial puede secarse en una secadora a una velocidad que no supere las 800 rpm. Lave el sello facial por separado. Debe retirarse de la máscara antes de realizar cualquier mantenimiento.
- Tras limpiar cada una de las piezas con un paño húmedo, es necesario secarlas con un paño seco o dejar que se sequen a temperatura ambiente.
- Se recomienda el uso del líquido de limpieza CleanAIR® *Klar-pilot para el cuidado del visor y de las piezas de plástico.

¡No utilice acetona ni ningún otro disolvente de limpieza!

5. Materiales

| Pieza | Material |
|--------------|--|
| Capucha | Poliamida |
| Sello facial | Neopreno o punto de poliamida 3D |
| Visor TR1 | Policarbonato (PC) o poliamida amorfa (aPA) |
| Visor CR1 | Propionato de celulosa (CP) o policarbonato (PC)/PC+ABS (acrilonitrilo butadieno estireno) |

6. Condiciones de almacenamiento

Guarde la capucha en un lugar limpio y seco a temperatura ambiente, evitando la exposición directa a la luz solar (rango de temperatura de entre -10 °C y +55 °C y rango de humedad de entre el 20 % y el 95 %).

7. Garantía

La garantía asegura que cualquier producto que presente defectos de fabricación o de materiales durante los 12 meses siguientes a la fecha de compra será reemplazado. Cualquier reclamación de garantía deberá comunicarse al departamento de ventas/distribuidor. Asimismo, será necesario presentar un justificante de compra (por ejemplo una factura o un certificado de entrega). La garantía solo será válida si la capucha no ha sido manipulada.

8. Lista de productos y piezas de recambio

Tabla 1: Nombre y código del producto

| Código de producto | Descripción del producto |
|--------------------|--|
| 72 03 00.01 | Máscara de protección facial UniMask, gris |
| 72 03 00.02 | Máscara de protección facial UniMask, azul |
| 72 03 00.03 | Máscara de protección facial UniMask, naranja |
| 72 03 00.04 | Máscara de protección facial UniMask, roja |
| 72 03 00.08 | Máscara de protección facial UniMask, neopreno |

Tabla 2: Lista de piezas de recambio

| Código de producto | Descripción del producto |
|--------------------|--|
| 72 03 20/10 | Lámina protectora UniMask, paquete de 10 uds |
| 72 03 40 | Cinta de sujeción UniMask |
| 72 03 45 | Arnés de cabeza UniMask 5 puntos |
| 72 90 00 | Visor adicional TR1, transparente |
| 72 90 01 | Visor adicional TR1, amarillo |
| 72 90 03 | Visor adicional TR1, tono 3 |
| 72 90 05 | Visor adicional TR1, tono 5 |
| 72 91 00 | Visor adicional CR1, transparente, CP |
| 72 03 50.01 | Sello facial UniMask, gris |
| 72 03 50.02 | Sello facial UniMask, azul |
| 72 03 50.03 | Sello facial UniMask, naranja |
| 72 03 50.04 | Sello facial UniMask, rojo |
| 72 03 50.08 | Sello facial UniMask, neopreno |
| 72 03 60 | Capucha protectora UniMask, corta |
| 72 03 61 | Capucha protectora UniMask, larga |
| 72 03 62 | Capucha protectora UniMask, tejido lavable |

9. Combinaciones homologadas

| Código de producto | Descripción del producto | Nivel de protección |
|--------------------|--------------------------|---------------------|
| 30 00 00PA | AerGO® | TH3 |
| 51 MO 00FC | MedicAER | TH3 |
| 81 00 00PA | Basic | TH3 |
| 51 00 00FCA | Chemical 2F | TH3 |
| 52 00 00CFA | Chemical 3F | TH3 |
| 63 00 00 | Pressure | 2A |
| 67 00 00 | Pressure Flow Master | 3B |

El nivel de protección queda garantizado incluso si se utilizan las gafas con montura clásicas.

10. Productos homologados conforme a las siguientes normas:

Organismo acreditado para la homologación CE:

EN 12941:1998+A2:2008 & EN 14594:2018

Occupational Safety Research Institute, v.v.i.
Jeruzalémská 1283/9, 110 00 Prague 1, Czech Republic
Notified body 1024

EN 166

Institute for testing and certification, a.s.
Třída Tomáše Bati 299, 764 21 Zlín, Czech Republic
Notified body 1023

La declaración de conformidad está disponible en:
<https://www.clean-air.cz/doc>

Marcados y símbolos conforme a la norma EN 166:

| Marcado de la estructura UniMask®: | | | |
|---|-----------------------|------------------------|---------------|
| EN 166 MS 3 4 5 9 FT B 5/2-5 | | | |
| Marcado de visores compatibles con UniMask® | | | |
| Visor | Descripción | Marcado de visor | Ámbito de uso |
| 72 90 00 | TR1, PC transparente | 2C-1,2 MS 1 FT B 9 K N | 3 4 5 9 |
| 72 90 01 | TR1, PC amarillo | 2C-1,2 MS 1 FT B 9 K N | 3 4 5 |
| 72 90 03 | TR1, PC con tono 3 | 3/2-3 MS 1 FT B 9 K N | 3 4 5 |
| 72 90 05 | TR1, PC con tono 5 | 5/2-5 MS 1 FT B 9 K N | 3 4 5 |
| 72 90 90* | TR1, aPA transparente | MS 1 FT | 3 4 |
| 72 91 00 | CR1, PC transparente | MS 1 S N | 3 4 5 |
| 72 91 01 | CR1, PC transparente | MS 1 FT | 3 4 5 |

* no adecuado para su uso en entornos potencialmente explosivos (ATEX)

| Descripción de marcado | |
|------------------------|---|
| MS | Identificación del fabricante (MALINA — Safety s.r.o.) |
| 166 | Norma EN 166 |
| 3; 5 | Número de tono — filtro de soldadura (EN 169) |
| 2C | Número de código — protección UV con buen reconocimiento del color (EN 170) |
| 2 | Número de código — protección UV (EN 170) |
| 1,2; 3; 5 | Número de tono — protección UV (EN 170) |
| 1 | Clase óptica |
| A (T) | Resistencia mecánica — impacto de potencia alta (190 m/s) |
| B (T) | Resistencia mecánica — impacto de potencia media (120 m/s) |
| F (T) | Resistencia mecánica — impacto de potencia baja (45 m/s) |
| S | Resistencia mecánica — resistencia adicional |

Si se incluye la letra «T» tras la letra «A», «B» o «F», la estructura protege contra los impactos incluso a temperaturas extremas (-5 °C/+55 °C)

| | |
|---|---|
| 3 | Ámbito de uso — líquidos (gotas o salpicaduras) |
| 4 | Ámbito de uso — grandes partículas de polvo |
| 5 | Ámbito de uso — gas y partículas de polvo finas |
| 9 | Ámbito de uso — salpicaduras de metal fundido y penetración de partículas sólidas calientes |
| K | Resistencia a los daños superficiales provocados por partículas finas |
| N | Resistencia al empañamiento |

UNIMASK – KASUTUSJUHEND – EESTI

Tähtis

Orna ohutuse tagamiseks lugege enne kasutamist alltoodud juhiseid. Kui teil on küsimusi, võtke ühendust tootja või edasimüüjaga. Hoidke juhend edaspidiseks kasutamiseks alles.

1. Sissejuhatus

CleanAIR® UniMask on kohandatud kasutamiseks elektriliste õhku puuhavate respiraatoritega (edaspidi PAPER) CleanAIR® või pideva vooluga suruõhuvoolikuga hingamisaparaatidega (edaspidi „suruõhusüsteemid CleanAIR®“) ja kaitseb hingamisteid.

Peakattes tekitatav ülerõhk takistab saasteainetel hingamistsooni sattuda. See tagab kasutajale mugavuse, isegi pikaajalise kasutamisel. Hingamine on endiselt lihtne, kuna kasutaja ei pea ületama hingamistakistust.

UniMask tagab hingamiteede kaitse ja kaitseb nägu kiirelt lenduvate suure energiaga osakeste eest.

Kui te ei ole kindel, kas kate sobib konkreetsel otstarbel kasutamiseks, konsulteerige tootja või tarnijaga!

2. Kasutamispäringud

- Ärge kasutage katet kunagi järgmistes keskkondades ja tingimustes:
 - Kui hapnikukontsentratsioon keskkonnas on madalam kui 17%.
 - Hapnikuga rikastatud keskkondades.
 - Keskkondades, kus kasutajal puudub teadmine ohtlikest ainetest ja nende kontsentratsioonist.
 - Keskkondades, mis kujutavad ohtest ohtu elule ning tervisele.
- Kui kaitsekile on kahjustatud, asendage see kohe.
- Kate ei kaitse tugevate šokkide, plahvatuste ega söövitavate ainete eest.
- Liikuge turvaliselt asukohta ja võtke tarvitusele sobivad meetmed, kui katte kasutamisel ilmneb mõni järgmistest probleemidest:
 - Kui tunnete märkimisväärset hingamistakistuse suurenemist või mis tahes muid hingamisprobleeme.
 - Kui tunnete hingamise ajal lehka, ärritust või ebameeldivad maitset.
 - Kui tunnete end halvasti või kui tunnete iiveldust.
- Kasutage sertifitseeritud originaalfiltreid, mis on mõeldud ainult teie sisselülitatud õhupuuhastusrespiraatori jaoks. Vahetage filtrid välja iga kord, kui tunnete lõhnaerinevust respiraatorist väljuvas õhus.
- Tahkete ning vedelate osakeste püüdmise jaoks mõeldud filtrid (osakeste filtrid) ei kaitse kasutajat gaaside eest. Gaaside püüdmise jaoks mõeldud filtrid ei kaitse kasutajat osakeste eest. Töökohas, mis on saastatud nii osakeste kui ka gaasiga, tuleb kasutada kombineeritud filtreid.
- Katte materjal võib tundlikel inimestel tekitada allergilisi reaktsioone.
- Enne kasutamist kontrollige toodet tähelepanelikult. Ärge kasutage seda, kui mingi osa süsteemist on kahjustatud.
- Ärge asetage katet kuumale pinnale.
- Toode on mõeldud kasutamiseks keskkondades, mille temperatuur on vahemikus 0 °C kuni + 60 °C ja suhteline niiskus 20–95%.

3. Juhtelementide ja varuosade asendamine

Õhuvoolu suuna reguleerimine

Maski alumises esiosas asuva liuguri juhtnuppude liigutamisega saab õhuvoolu reguleerida kolmes suunas (õhuvool viisiri ülemisest servast, õhuvool viisiri alumisest servast ja õhuvool suu suunas). Mõlema nupu sulgemisel siseneb õhuvool ülevaht. Mõlema nupu avamisel jaotub õhuvool maski sisenedes kõigi avade vahel ühtlaselt.

Väljahingamiskapi membraani asendamine

Eemaldage plastkate ja seejärel vana membraan. Asetage uus membraan plastkust nõelale samamoodi nagu seal oli vana membraan. Asetage plastkate tagasi.

Visiiri asendamine

Liigutage mõlemal küljel asuvad visiiri lukud üles (avatud asend) ja eemaldage visiir. Asetage uus visiir samale kohale ja liigutage mõlemal küljel asuvad visiiri lukud uuesti alla (lukustatud asend). Veenduge, et visiir istub õigesti.

Näotihendi eemaldamine

Eemaldage visiir, seejärel suruge näotihend põialdega maskist välja. Kõige lihtsam on alustada külgedelt, visiiri lukkude kohalt.

Uue näotihendi kinnitamine

Alustamiseks asetage näotihendi sooned kaitse vasaku külje soonesse ja veenduge, et mõlema osa kolmnurksed märgid on ühes kohas. Hoidke osad ühe käega õiges asendis ja suruge neid teise käega. Alustage ülevalt, seejärel alt ja lõpuks vastasküljelt. Veenduge, et tihend istub kaitsele õigesti.

4. Hooldamine ja puhastamine

Katte ja visiiride tööiga mõjutavad paljud faktorid nagu külm, kuumus, kemikaalid, päikesepeaite või ebaõiged viisil kasutamine. Katte välist või sisemist struktuuri tuleb iga päev kontrollida võimalike kahjustuste suhtes. Kaitsekatte hoolikas kasutamine ja nõuetekohane hooldus pikendavad selle tööiga ja parandavad teie ohutust!

Kasutuseelne kontrollimine

Veenduge, et katte iga osa on kahjustamata ja õigesti paigaldatud.

Puhastamine

- Pärast iga töövahetust puhastage kate, kontrollige iga osa eraldi ja asendage kahjustunud osad.
- Puhastamine tuleb läbi viia piisava ventilatsiooniga ruumis. Vältige kahjulike saasteainete sissehingamist, mis on langenud üksikutele osadele!
- Kasutage plastosade puhastamiseks leiget vett (kuni +40 °C) koos seebi või muude mitteabrasivsete pesuainetega ja pehmet harja.
- Näotihendit võib pesta pesumasinas või nõudepesumasinas maksimaalsel temperatuuril kuni 30 °C. Näotihendit on lubatud kuivatada pööretel kuni 800 p/min. Peske näotihendit eraldi – enne hooldust tuleb see maskist eemaldada.
- Pärast üksikute osade niiske lapiga puhastamist tuleb need kuivaks hõõruda või jätta toatemperatuuril kuivama.
- Visiiride ja plastosade hooldamisel on soovitatav kasutada CleanAIR®[®]klar-pilot puhastusvedelikke.

Ärge kasutage atsetooni ega teisi lahustipõhiseid puhastusaineid.

5. Materjalid

| Osa | Materjal |
|------------|---|
| Kate | Polüamiidkiud |
| Näotihend | Neopreenist või 3D-polüamiidist kudum |
| Visiir TR1 | Polükarbonaat (PC) või amorfne polüamiid (aPA) |
| Visiir CR1 | Tselluloospropionaat (CP) või polükarbonaat (PC)/PC+ABS |

6. Hoiumistingimused

Säilitage katet kuivas ja puhtas kohas toatemperatuuril, vältige otsest päikesepeaiteid (temperatuurivahemik -10 °C kuni +55 °C, suhtelise niiskuse vahemikus 20 kuni 95%).

7. Garantii

Garantii abil saate asendustoote, kui tootel on mis tahes tootmis- või materjaliviga, mis ilmneb 12 kuu jooksul pärast ostmiskuupäeva. Garantiiõue tuleb edastada müüjiosakonnale või edasimüüjale. Samal ajal tuleb esitada ostutõend (nt arve või tarnesertifikaat). Garantii loetakse kehtivaks vaid juhul, kui kattel pole tehtud muudatusi.

8. Toodete ja varuosade loend

Tabel 1: Toote nimi ja kood

| Toote kood | Toote kirjeldus |
|-------------|-------------------------------------|
| 72 03 00.01 | Kaitsev näokaitse UniMask, hall |
| 72 03 00.02 | Kaitsev näokaitse UniMask, sinine |
| 72 03 00.03 | Kaitsev näokaitse UniMask, oranž |
| 72 03 00.04 | Kaitsev näokaitse UniMask, punane |
| 72 03 00.08 | Kaitsev näokaitse UniMask, neopreen |

Tabel 2: Varuosade loend

| Toote kood | Toote kirjeldus |
|-------------|--|
| 72 03 20/10 | Kaitsekile UniMask, 10 tk pakendis |
| 72 03 40 | Peapael UniMask |
| 72 03 45 | Pearakmed UniMask 5-punktilised |
| 72 90 00 | Tagavara visiir TR1, läbipaistev |
| 72 90 01 | Tagavaravisiiir TR1, kollane |
| 72 90 03 | Tagavara visiir TR1, toon 3 |
| 72 90 05 | Tagavara visiir TR1, toon 5 |
| 72 91 00 | Tagavara visiir CR1, läbipaistev, CP |
| 72 03 50.01 | Näotihend UniMask, hall |
| 72 03 50.02 | Näotihend UniMask, sinine |
| 72 03 50.03 | Näotihend UniMask, oranž |
| 72 03 50.04 | Näotihend UniMask, punane |
| 72 03 50.08 | Näotihend UniMask, neopreen |
| 72 03 60 | Kaitsekapuuts UniMask, lühike |
| 72 03 61 | Kaitsekapuuts UniMask, pikk |
| 72 03 62 | Kaitsev kapuuts UniMask, pestav kangas |

9. Heaks kiidetud kombinatsioonid

| Toote kood | Toote kirjeldus | Kaitsetase |
|-------------|----------------------|------------|
| 30 00 00PA | AerGO [®] | TH3 |
| 51 M0 00FC | MedicaER | TH3 |
| 81 00 00PA | Basic | TH3 |
| 51 00 00FCA | Chemical 2F | TH3 |
| 52 00 00CFA | Chemical 3F | TH3 |
| 63 00 00 | Pressure | 2A |
| 67 00 00 | Pressure Flow Master | 3B |

Kaitsetage on tagatud ka klassikaliste raamiga prillide kasutamisel.

10. Need tooted on heaks kiidetud vastavalt järgmistele standarditele:

Teavitatud asutus CE heakskiidu saamisel:

EN 12941:1998+A2:2008 & EN 14594:2018

Occupational Safety Research Institute, v.v.i.
Jeruzalémská 1283/9, 110 00 Prague 1, Czech Republic
Notified body 1024

EN 166

Institute for testing and certification, a.s.
Třída Tomáše Bati 299, 764 21 Zlín, Czech Republic
Notified body 1023

Vastavusdeklaratsioon on saadaval järgmisel aadressil:
<https://www.clean-air.cz/doc>

Märgistus ja sümbolid vastavalt standardile EN 166:

| UniMask [®] -i raami märgistus: |
|--|
| EN 166 MS 3 4 5 9 FT B 5/2-5 |

| UniMask [®] -iga ühilduvate visiiride märgistus | | | |
|--|-----------------------|------------------------|-----------------|
| Visiir | Kirjeldus | Visiiri märgistus | Kasutusvaldkond |
| 72 90 00 | TR1, läbipaistev, PC | 2C-1,2 MS 1 FT B 9 K N | 3 4 5 9 |
| 72 90 01 | TR1, kollane, PC | 2C-1,2 MS 1 FT B 9 K N | 3 4 5 9 |
| 72 90 03 | TR1, varjund, 3 PC | 3/2-3 MS 1 FT B 9 K N | 3 4 5 9 |
| 72 90 05 | TR1, varjund, 5 PC | 5/2-5 MS 1 FT B 9 K N | 3 4 5 9 |
| 72 90 90* | TR1, läbipaistev, aPA | MS 1 FT | 3 4 |
| 72 91 00 | CR1, läbipaistev, CP | MS 1 S N | 3 4 5 |
| 72 91 01* | CR1, läbipaistev, PC | MS 1 FT | 3 4 5 |

* ei sobi kasutamiseks ATEX-teenust

| Märgistuse kirjeldus | |
|----------------------|---|
| MS | Tootja tuvastamine (MALINA – Safety s.r.o.) |
| 166 | Standard EN 166 |
| 3; 5 | Varju number – keevitamise filter (EN 169) |
| 2C | Koodi number – UV-kaitse ja hea värvitaju (EN 170) |
| 2 | Koodi number – UV-kaitse (EN 170) |
| 1,2; 3; 5 | Tooni number – UV-kaitse (EN 170) |
| 1 | Optiline klass |
| A (T) | Mehaaniline tugevus suure energiaga löögi (190 m/s) korral |
| B (T) | Mehaaniline tugevus keskmise energiaga löögi (120 m/s) korral |
| F (T) | Mehaaniline tugevus väikese energiaga löögi (45 m/s) korral |
| S | Mehaaniline tugevus suurendatud vastupidavuse korral |

Kui tähele „A“, „B“ või „F“ järgneb „T“, annab raam vastupidavuse ka äärmuslikel temperatuuridel (-5 °C/+55 °C)

| | |
|---|--|
| 3 | Kasutusala – vedelikud (tilgad või pritsmed) |
| 4 | Kasutusala – suured tolmuosakesed |
| 5 | Kasutusala – gaasi- ja peentolmuosakesed |
| 9 | Kasutusala – kaitse sulametalli pritsmete ja kuumade vedelike läbitungimise eest |
| K | Pinna vastupidavus peenosakeste kahjustuste suhtes |
| N | Kaitse udustumise vastu |

UNIMASK – KÄYTTÖOPAS – SUOMI

Tärkeää

Oman turvallisuutesi varmistamiseksi lue seuraavat ohjeet ennen käyttöä ja pidä ne mielessä. Jos sinulla on kysyttävää, ota yhteys valmistajaan tai jälleenmyyjäsi. Säilytä käyttöopas myöhempiä käyttöä varten.

1. Johdanto

CleanAIR[®] UniMask on CleanAIR[®]-merkkisissä koneellisissa epäpuhtauksia poistavissa hengityssuojaimissa (tästä lähtien PAPR) tai jatkuvan virtauksen paineilmahengityslaitteissa (tästä lähtien CleanAIR[®]-paineilmajärjestelmät) käytettävä sovitin, joka suojelee hengitysteitä.

Ylipaine estää epäpuhtauksien pääsyn hengitystilaan. Tämä takaa käyttäjän mukavuuden pitkällisessäkin käytössä. Hengittäminen on helppoa, koska käyttäjän ei tarvitse voittaa suodattimen vastusta.

UniMask suojaaa hengitysteitä ja kasvoja nopeilta ja suurenergisiltä hiukkasilta.

Jos et ole varma päähineen soveltuvuudesta tiettyyn käyttöön, kysy neuvoa valmistajalta tai toimittajalta!

2. Käytön rajoitukset

- Älä koskaan käytä päähinetä seuraavissa ympäristöissä tai seuraavissa olosuhteissa.
 - Jos happipitoisuus ympäristössä on alle 17 %.
 - Happirikkaassa ympäristössä.
 - Ympäristöissä, joissa käyttäjällä ei ole tietoa vaarallisten aineiden tyyppistä ja niiden pitoisuuksista.
 - Ympäristöissä, joissa on välitön henkeä tai terveyttä uhkaava vaara.
- Jos suojaalvo on vahingoittunut, vaihda se välittömästi.
- Päähine ei suojaa kovilta iskuilta, räjähdyksiltä tai syövyttäviltä aineilta.
- Siirry turvalliseen paikkaan ja ryhdy asianmukaisiin toimiin, jos jokin seuraavista ongelmista ilmenee päähineen käytön aikana.
 - Jos tunnet merkittävää hengitysvastuksen lisääntymistä tai muita hengitysongelmia.
 - Jos haistat pahan hajun, tunnet ärsytystä tai epämiellyttävän maun hengittäessäsi.
 - Jos et tunne oloasi hyväksi tai tunnet pahoinvointia.
- Käytä moottoridussa epäpuhtauksia poistavassa hengityssuojaimessa ainoastaan sille suunniteltuja sertifioituja, alkuperäisiä suodattimia. Vaihda suodatin aina, kun tunnet muutoksen suojaimesta tulevan ilman hajussa.
- Kiinteitä ja nestemäisiä hiukkasia suodattavat suodattimet (hiukkassuodattimet) eivät suojaa käyttäjää kaasuilta. Kaasuja suodattavat suodattimet eivät suojaa käyttäjää hiukkasilta. Jos työpaikalla on sekä hiukkasia että kaasuja, on käytettävä yhdistelmäsuodattimia.
- Päähineen valmistusmateriaali voi aiheuttaa allergisia reaktioita herkille käyttäjille.
- Tarkasta tuote erittäin huolellisesti ennen käyttöä. Jos järjestelmän jokin osa on vahingoittunut, älä käytä sitä.
- Älä aseta päähinetä kuumalle pinnalle.
- Tämä tuote on tarkoitettu käytettäväksi ympäristössä, jonka lämpötila on 0–+60 °C ja suhteellinen kosteus 20–95 % Rh.

3. Hallinta ja varaosien vaihto

Ilmavirran suunnan säätäminen

Säätämällä maskin edessä alhaalla olevia liukusäätimiä voit säätää ilmavirtaa koollella tavalla (ilmavirta visiiriin ylhäältä, visiiriin alhaalta ja ilmavirta suuta kohden). Kun molemmat nupit suljetaan, kaikki ilmavirta tulee ylhäältä. Kun molemmat nupit avataan, ilmavirta jaetaan tasaisesti kalkkien aukkojen kesken sen saapuessa maskiin.

Uloshengitysventtiilin kalvon vaihtaminen

Irrota muovisuoja ja vanha kalvo. Aseta uusi kalvo muovitapin päälle alkuperäiselle paikalle. Aseta muovisuoja takaisin paikoilleen.

Visiirin vaihtaminen

Kytke visiirin lukot molemmilta puolilta ylös (auki) ja irrota visiiri. Aseta uusi visiiri samaan paikkaan ja kytke molemmat lukot takaisin alas (lukittu). Varmista, että visiiri istuu kunnolla.

Kasvotiivisten irrottaminen

Irrota ensin visiiri ja irrota sitten kasvotiiviste työntämällä se ulos maskista peukaloilla. Helpoin tapa on aloittaa sivulta, heti visiirin lukkojen yläpuolelta.

Uuden kasvotiivisten kiinnittäminen

Aloita asettamalla kasvotiivisten urat suojan uriin vasemmalla puolella varmistaen, että molemman osan kolmiomerkinnät ovat kohdakkain. Pitele osia oikeassa paikassa yhdellä kädellä ja paina osat oikeaan asentoon toisella kädellä alkaen ylhäältä, sitten alhaalta ja lopuksi vastakkaiselta sivulta. Varmista, että tiiviste istuu kunnolla suojassa.

4. Puhdistaminen ja ylläpito

Päähineen ja visiirin elinikään vaikuttavat monet tekijät, kuten kylmyys, kuumuus, kemikaalit, auringonvalo ja virheellinen käyttö. Päähine on tarkastettava päivittäin mahdollisten sisä- ja ulkorakenteen vaurioiden varalta. Suojapäähineen huolellinen käyttö ja oikea ylläpito lisäävät käyttöikää ja parantavat turvallisuutta!

Tarkistus ennen käyttöä

Tarkista, että kaikki päähineen osat ovat vauriotonta ja asennettu kunnolla.

Puhdistus

- Jokaisen työvuoron jälkeen päähine on puhdistettava, yksittäiset osat tarkistettava ja vaurioituneet osat vaihdettava.
- Puhdistus on suoritettava tilassa, jossa on hyvä ilmanvaihto. Vältä yksittäisten osien päälle laskeutuneiden haitallisten epäpuhtauksien hengittämistä!
- Käytä muoviosien puhdistuksessa haaleaa vettä (enintään +40 °C) ja saippuaa tai jotain muuta hankaamatonta puhdistusainetta sekä pehmeää harjaa.
- Kasvotiiviste voidaan pestä pesukoneessa tai astianpesukoneessa enintään 30 °C:n lämpötilassa. Kasvotiiviste voidaan kuivata kuivatuskoneessa enintään 800 rpm:n nopeudella. Pese kasvotiiviste erikseen – se on irrotettava maskista ennen ylläpitoa.
- Kun yksittäiset osat on puhdistettu kostealla liinalla, on tarpeen hieroa niitä kuiviksi tai antaa niiden kuivua huoneenlämmössä.
- Visiirin ja muoviosien puhdistamisessa on suositeltavaa käyttää CleanAIR®[®]Klar-pilot -nesteitä.

Älä käytä asetonia tai muita liuotainaineita sisältäviä puhdistusaineita!

5. Materiaalit

| Osa | Materiaali |
|---------------|---|
| Päähine | Polyamidi |
| Kasvotiiviste | Neopreeni tai 3D-polyamidikudos |
| Visiiri TR1 | Polykarbonaatti (PC) tai amorfinen polyamidi (aPA) |
| Visiiri CR1 | Selluloosapropionaatti (CP) tai polykarbonaatti (PC)/PC+ABS |

6. Säilytysolosuhteet

Säilytä päähinettä kuivassa ja puhtaassa tilassa huoneenlämpötilassa suoralta auringonvalolta suojattuna (lämpötila välillä -10–+55 °C suhteellisen ilmakehän kosteuden ollessa välillä 20–95 % Rh).

7. Takuu

Takuu takaa, että tuote, jossa on valmistus- tai materiaalivika, jotka ilmenevät 12 kuukauden sisällä ostopäivästä, vaihdetaan. Takuuvaade on esitettävä myyntiasistolle/jälleenmyyjälle. Tällöin on toimitettava myös ostodistie (ts. lasku tai toimituskuitti). Takuu vahvistetaan vain, jos päähinettä ei ole peukaloitu millään tavalla.

8. Tuote- ja varaosaluettelo

Taulukko 1. Tuotteen nimi ja tuotekoodi

| Tuotekoodi | Tuotekuvaus |
|-------------|---|
| 72 03 00.01 | Suojaava kasvosuojus UniMask, harmaa |
| 72 03 00.02 | Suojaava kasvosuojus UniMask, sininen |
| 72 03 00.03 | Suojaava kasvosuojus UniMask, oranssi |
| 72 03 00.04 | Suojaava kasvosuojus UniMask, punainen |
| 72 03 00.08 | Suojaava kasvosuojus UniMask, neopreeni |

Taulukko 2. Varaosaluettelo

| Tuotekoodi | Tuotekuvaus |
|-------------|------------------------------------|
| 72 03 20/10 | Suojakalvo UniMask, 10 kpl pakkaus |
| 72 03 40 | Pääpanta UniMask |
| 72 03 45 | Päävaljaat UniMask 5-piste |
| 72 90 00 | Vara visiiri TR1, kirkas |
| 72 90 01 | Vara visiiri TR1, keltainen |
| 72 90 03 | Vara visiiri TR1, varjo 3 |
| 72 90 05 | Vara visiiri TR1, varjo 5 |
| 72 91 00 | Vara visiiri CR1, kirkas, CP |
| 72 03 50.01 | Kasvotiiviste UniMask, harmaa |
| 72 03 50.02 | Kasvotiiviste UniMask, sininen |
| 72 03 50.03 | Kasvotiiviste UniMask, oranssi |
| 72 03 50.04 | Kasvotiiviste UniMask, punainen |
| 72 03 50.08 | Kasvotiiviste UniMask, neopreeni |
| 72 03 60 | Suojahappu UniMask, lyhyt |
| 72 03 61 | Suojahappu UniMask, pitkä |
| 72 03 62 | Suojahappu UniMask, pestävä kangas |

9. Hyväksytyt yhdistelmät

| Tuotekoodi | Tuotekuvaus | Suojaustaso |
|-------------|----------------------|-------------|
| 30 00 00PA | AerGO [®] | TH3 |
| 51 M0 00FC | MedicAER | TH3 |
| 81 00 00PA | Basic | TH3 |
| 51 00 00FCA | Chemical 2F | TH3 |
| 52 00 00CFA | Chemical 3F | TH3 |
| 63 00 00 | Pressure | 2A |
| 67 00 00 | Pressure Flow Master | 3B |

Klassisilla kehyksillä varustetut silmälasit eivät heikennä suojaustasoa.

10. Nämä tuotteet on hyväksytty seuraavien standardien mukaisesti:

CE-hyväksyntää varten ilmoitettu laitos:

EN 12941:1998+A2:2008 & EN 14594:2018

Occupational Safety Research Institute, v.v.i.
Jeruzalémská 1283/9, 110 00 Prague 1, Czech Republic
Notified body 1024

EN 166

Institute for testing and certification, a.s.
Třída Tomáše Bati 299, 764 21 Zlín, Czech Republic
Notified body 1023

Vaatimuksenmukaisuusvakuutus on saatavissa osoitteesta:

<https://www.clean-air.cz/doc>

EN 166 -standardin mukaiset merkinnät ja symbolit:

| UniMask [®] -kehiksen merkintä: |
|--|
| EN 166 MS 3 4 5 9 FT B 5/2-5 |

| UniMask [®] -yhteensopivan visiirin merkintä | | | |
|---|--------------------|------------------------|------------|
| Visiiri | Kuvaus | Visiirin merkintä | Käyttöalue |
| 72 90 00 | TR1, väritön, PC | 2C-1,2 MS 1 FT B 9 K N | 3 4 5 9 |
| 72 90 01 | TR1, keltainen, PC | 2C-1,2 MS 1 FT B 9 K N | 3 4 5 9 |
| 72 90 03 | TR1, tummuus 3, PC | 3/2-3 MS 1 FT B 9 K N | 3 4 5 9 |
| 72 90 05 | TR1, tummuus 5, PC | 5/2-5 MS 1 FT B 9 K N | 3 4 5 9 |
| 72 90 90* | TR1, väritön, aPA | MS 1 FT | 3 4 |
| 72 91 00 | CR1, väritön, CP | MS 1 S N | 3 4 5 |
| 72 91 01* | CR1, väritön, PC | MS 1 FT | 3 4 5 |

* ei sovi käytettäväksi ATEX-alueella

| Merkinnän kuvaus | |
|------------------|--|
| MS | Valmistaja (MALINA – Safety s.r.o.) |
| 166 | EN 166 -standardi |
| 3; 5 | Tummuusarvo – hitsaussuodatin (EN 169) |
| 2C | Koodinumero – UV-suojaus hyvällä väritunnistuksella (EN 170) |
| 2 | Koodinumero – UV-suojaus (EN 170) |
| 1,2; 3; 5 | Tummuusarvo – UV-suojaus (EN 170) |
| 1 | Optinen luokka |
| A (T) | Mekaaninen lujuus – suuren energian isku (190 m/s) |
| B (T) | Mekaaninen lujuus – keskitalon energian isku (120 m/s) |
| F (T) | Mekaaninen lujuus – matalan energian isku (45 m/s) |
| S | Mekaaninen lujuus – parempi kesto |

Jos kirjaimen A, B tai F jälkeen tulee kirjain T, kehys suojaa iskulta ääriämpötiloissa (-5/+55 °C)

| | |
|---|---|
| 3 | Käyttöalue – nesteet (pisarat ja roiskeet) |
| 4 | Käyttöalue – suuret pölyhiukkaset |
| 5 | Käyttöalue – kaasua ja hienot pölyhiukkaset |
| 9 | Käyttöalue – sulan metallin roiskeet ja kuumien kiinteiden aineiden läpäisy |
| K | Kestää hienojen hiukkasten aiheuttamia pintavahinkoja |
| N | Estää huurtumista |

MODE D'EMPLOI UNIMASK – FRANÇAIS

Important

Veuillez lire et mémoriser les instructions suivantes avant tout usage afin d'assurer votre propre sécurité. En cas de questions, veuillez contacter le fabricant ou votre distributeur. Conservez le manuel pour vous y référer dans le futur.

1. Introduction

UniMask de CleanAIR[®] est compatible avec les appareils respiratoires à air purifié CleanAIR[®] (ci-après PAPP) ou avec les appareils respiratoires à adduction d'air comprimé (ci-après systèmes CleanAIR[®] à air comprimé) et garantit ainsi la protection des voies respiratoires.

La suppression créée au niveau de la tête empêche les produits contaminants d'entrer dans la zone de respiration. Elle assure le confort du porteur, même en cas d'utilisation prolongée. La respiration reste facile car l'utilisateur n'a pas besoin de vaincre la résistance du filtre.

UniMask garantit la protection des voies respiratoires et du visage contre les particules à grande vitesse ou ayant un impact riche en énergie.

Si vous n'êtes pas sûr que le masque est adaptée à une application spécifique, consultez le fabricant ou votre fournisseur !

2. Précautions d'utilisation

- Ne jamais utiliser le masque dans les environnements suivants et dans les conditions suivantes :
 - si la concentration d'oxygène dans l'environnement est inférieure à 17 %,
 - dans des environnements enrichis en oxygène,
 - dans les environnements où l'utilisateur ne dispose pas suffisamment de connaissances sur le type de substance dangereuse et sa concentration,
 - dans des environnements qui représentent un danger immédiat pour la vie et la santé.
- Si le film de protection est endommagé, remplacez-le immédiatement.
- Le masque ne protège pas contre les chocs violents, les explosions ou les substances corrosives.
- Déplacez-vous vers un endroit sûr et prenez les mesures appropriées lorsque l'un des problèmes suivants survient lors de l'utilisation du masque :
 - si vous ressentez une augmentation significative de la résistance à la respiration ou tout autre problème respiratoire,
 - si vous remarquez une odeur nauséabonde, un goût désagréable ou ressentez une irritation en respirant,
 - si vous ne vous sentez pas bien ou si vous avez des nausées.
- N'utilisez que des filtres d'origine certifiée conçus pour votre respirateur à adduction d'air filtré. Remplacez les filtres chaque fois que vous détectez un changement d'odeur dans l'air fourni par le respirateur.
- Les filtres conçus pour filtrer les aérosols solides et liquides (filtres à particules) ne protègent pas l'utilisateur contre les gaz. Les filtres conçus pour filtrer les gaz ne protègent pas l'utilisateur contre les particules. Les filtres combinés doivent être utilisés dans les zones contaminées par des particules et des gaz.
- Le matériel du masque peut provoquer des réactions allergiques chez les personnes sensibles.
- Bien vérifier le produit avant utilisation. Ne pas l'utiliser si une partie du système est endommagée.
- Ne pas poser le masque sur une surface chaude.
- Ce produit est destiné à être utilisé dans des environnements avec une plage de température de 0 °C à 60 °C, avec une humidité relative de 20 à 95 % Rh.

3. Vérification et remplacement par des pièces de rechange

Réglage de la direction de l'air

Faites glisser la mollette de contrôle sur la partie inférieure à l'avant du masque pour régler le flux d'air selon trois modes (flux sur la visière depuis le dessus, sur la visière depuis dessous et flux d'air vers la bouche). Si vous refermez les deux mollettes, le flux d'air passera par le dessus. Si vous ouvrez les deux mollettes, le flux d'air sera réparti entre toutes les ouvertures lorsqu'il entrera dans le masque.

Changer la membrane de la soupape d'expiration

Retirez la protection en plastique, puis l'ancienne membrane. Placez la nouvelle membrane sur la pointe en plastique à l'emplacement d'origine, puis repositionnez la protection.

Remplacement de la visière

Soulevez le système de verrouillage de la visière des deux côtés, puis retirez la visière. Placez la nouvelle visière au même endroit, puis rabaissez le système de verrouillage des deux côtés. Assurez-vous que la visière est bien en place.

Retrait du joint d'étanchéité pour le visage

Retirez d'abord la visière, puis le joint d'étanchéité pour le visage en le poussant hors du masque avec les pouces. Le plus facile est de commencer par les côtés, juste au-dessus des systèmes de verrouillage de la visière.

Fixation du nouveau joint d'étanchéité pour le visage

Commencez par placer les rainures du joint d'étanchéité dans celles de l'écran de protection du côté gauche, puis assurez-vous que les marques triangulaires correspondent des deux côtés. Tenez les pièces dans la position correcte d'une main, tout en poussant les pièces dans la position correcte de l'autre main, en commençant par le haut, puis le bas et enfin l'autre côté. Assurez-vous que le joint est bien en place sur l'écran de protection.

4. Nettoyage et entretien

La durée de vie du masque et des visières dépend de nombreux facteurs tels que le froid, la chaleur, les produits chimiques, l'exposition au soleil ou une mauvaise utilisation. Le masque doit être inspecté quotidiennement afin de détecter tout endommagement de sa structure interne ou externe. Une utilisation soignée et un entretien correct du masque de protection en prolongent la durée de vie et améliorent votre sécurité !

Vérifications avant utilisation

Vérifiez qu'aucune partie du masque n'est endommagée et que celles-ci sont correctement installées.

Nettoyage

- Après chaque période de travail, nettoyer la partie reposant sur la tête, vérifier chaque composant et remplacer les pièces endommagées.
- Le nettoyage doit être effectué dans une pièce suffisamment ventilée. Évitez l'inhalation de poussières nocives déposées sur les composants !
- Pour le nettoyage des pièces en plastique utiliser de l'eau tiède (jusqu'à +40 °C) et du savon ou un autre détergent non abrasif et une brosse douce.
- Le joint d'étanchéité peut être lavé à la machine à laver ou au lave-vaisselle à une température max. de 30 °C. Le joint d'étanchéité peut être séché au séchoir à une vitesse ne dépassant pas 800 tours/minute. Laver le joint d'étanchéité séparément ; le retirer du masque avant entretien.
- Après avoir nettoyé les différents composants avec un chiffon humide il est nécessaire de les essuyer ou de les laisser sécher à température ambiante.
- Pour l'entretien des visières et des pièces en plastique, il est recommandé d'utiliser les produits CleanAIR® «Klar-pilot».

Ne pas utiliser d'acétone ou d'autres solvants de nettoyage.

5. Matériaux

| Pièce | Matériau |
|-----------------------------------|---|
| Masque | Polyamide |
| Joint d'étanchéité pour le visage | Maille en néoprène ou polyamide 3D |
| Visière TR1 | Polycarbonate (PC) ou polyamide amorphe (aPA) |
| Visière CR1 | Propionate (CP) ou polycarbonate (PC) de cellulose/PC+ABS |

6. Conditions de stockage

Conservez le masque dans un endroit sec et propre à température ambiante, évitez les rayons directs du soleil (plage de température de -10 °C à +55 °C avec humidité relative comprise entre 20 et 95 % Rh).

7. Garantie

La garantie vous permet de recevoir un remplacement si un produit comporte des défauts matériels ou de fabrication qui apparaissent moins de 12 mois après la date d'achat. La réclamation de garantie doit être communiquée au département des ventes/revendeur.

Il faut simultanément présenter une preuve de l'achat (p. ex. une facture ou un bordereau de livraison). La garantie ne reste valide que si aucune intervention n'a été effectuée sur le masque.

8. Liste de produits et pièces de rechange

Tableau 1. Nom et code du produit

| Code produit | Description du produit |
|--------------|---|
| 72 03 00.01 | Écran de protection du visage UniMask, gris |
| 72 03 00.02 | Écran de protection du visage UniMask, bleu |
| 72 03 00.03 | Écran de protection du visage UniMask, orange |
| 72 03 00.04 | Écran de protection du visage UniMask, rouge |
| 72 03 00.08 | Écran de protection du visage UniMask, néoprène |

Tableau 2. Liste des pièces de rechange

| Code produit | Description du produit |
|--------------|---|
| 72 03 20/10 | Film protecteur UniMask, lot de 10 |
| 72 03 40 | Bandeau UniMask |
| 72 90 00 | Visière de rechange TR1, transparente |
| 72 90 01 | Visière de rechange TR1, jaune |
| 72 90 03 | Visière de rechange TR1, teinte 3 |
| 72 90 05 | Visière de rechange TR1, teinte 5 |
| 72 91 00 | Visière de rechange CR1, transparente, CP |
| 72 03 50.01 | Joint d'étanchéité pour le visage UniMask, gris |
| 72 03 50.02 | Joint d'étanchéité pour le visage UniMask, bleu |
| 72 03 50.03 | Joint d'étanchéité pour le visage UniMask, orange |
| 72 03 50.04 | Joint d'étanchéité pour le visage UniMask, rouge |
| 72 03 50.08 | Joint d'étanchéité pour le visage UniMask, néoprène |
| 72 03 60 | Cagoule de protection UniMask, courte |
| 72 03 61 | Cagoule de protection UniMask, longue |
| 72 03 62 | Capuche de protection UniMask, tissu lavable |

9. Combinaisons approuvées

| Code produit | Description du produit | Niveau de protection |
|--------------|------------------------|----------------------|
| 30 00 00PA | AerGO® | TH3 |
| 51 M0 00FC | MedicAER | TH3 |
| 81 00 00PA | Basic | TH3 |
| 51 00 00FCA | Chemical 2F | TH3 |
| 52 00 00CFA | Chemical 3F | TH3 |
| 63 00 00 | Pressure | 2A |
| 67 00 00 | Pressure Flow Master | 3B |

Le niveau de protection est aussi garanti même en cas d'utilisation de lunettes à monture classique.

10. Ce produit est certifié conforme aux normes suivantes :

Organisme notifié pour les tests CE :

EN 12941:1998+A2:2008 & EN 14594:2018

Occupational Safety Research Institute, v.v.i.
Jeruzalémská 1283/9, 110 00 Prague 1, Czech Republic
Notified body 1024

EN 166 Institute for testing and certification, a.s.
Třída Tomáše Bati 299, 764 21 Zlín, Czech Republic
Notified body 1023

La déclaration de conformité est disponible sur :

<https://www.clean-air.cz/doc>

Marquages conformément à la norme EN 166 :

| Avis sur l'équipement UniMask® : |
|----------------------------------|
| EN 166 MS 3 4 5 9 FT B 5/2-5 |

| Avis sur les visières compatibles UniMask® | | | |
|--|-----------------------|------------------------|---------------------|
| Visière | Description | Avis sur les visières | Champ d'utilisation |
| 72 90 00 | TR1, PC transparente | 2C-1,2 MS 1 FT B 9 K N | 3 4 5 9 |
| 72 90 01 | TR1, PC jaune | 2C-1,2 MS 1 FT B 9 K N | 3 4 5 9 |
| 72 90 03 | TR1, PC nuance 3 | 3/2-3 MS 1 FT B 9 K N | 3 4 5 9 |
| 72 90 05 | TR1, PC nuance 5 | 5/2-5 MS 1 FT B 9 K N | 3 4 5 9 |
| 72 90 90* | TR1, aPA transparente | MS 1 FT | 3 4 |
| 72 91 00 | CR1, CP transparente | MS 1 S N | 3 4 5 |
| 72 91 01* | CR1, PC transparente | MS 1 FT | 3 4 5 |

* non adapté à un usage dans une zone ATEX

| Description de l'avis | |
|-----------------------|--|
| MS | Identification du fabricant (MALINA – Safety s.r.o.) |
| 166 | Norme EN 166 |
| 3 ; 5 | Numéro de nuance – filtre de soudage (EN 169) |
| 2C | Code – Protection UV avec bonne reconnaissance des couleurs (EN 170) |
| 2 | Code – protection UV (EN 170) |
| 1,2 ; 3 ; 5 | Numéro de nuance – protection UV (EN 170) |
| 1 | Classe optique |
| A (T) | Force mécanique – impact d'énergie élevée (190 m/s) |
| B (T) | Force mécanique – impact d'énergie moyenne (120 m/s) |
| F (T) | Force mécanique – impact de faible énergie (45 m/s) |
| S | Force mécanique – robustesse renforcée |

Si la lettre « A », « B » ou « F » est suivie de la lettre « T », l'équipement protégera contre les impacts à des températures extrêmes (-5 °C/+55 °C)

| | |
|---|---|
| 3 | Plage d'utilisations – liquides (gouttes ou pulvérisation) |
| 4 | Plage d'utilisations – grosses particules de poussière |
| 5 | Plage d'utilisations – gaz et fines particules de poussière |
| 9 | Plage d'utilisations – Protection contre les projections de métal fondu et la pénétration de solides chauds |
| K | Résistance aux dommages en surface causés par les particules fines |
| N | Résistance à la formation de buée |

UNIMASK – BENUTZERHANDBUCH – DEUTSCH

Wichtig

Bitte lesen und merken Sie sich vor Gebrauch die folgenden Anweisungen, um Ihre eigene Sicherheit zu gewährleisten. Wenn Sie Fragen haben, kontaktieren Sie bitte den Hersteller oder Ihren Händler. Bewahren Sie das Handbuch zur späteren Bezugnahme auf.

1. Einleitung

CleanAIR® UniMask ist angepasst an die Verwendung mit den reinigenden Druckluftatmergeräten (im Folgenden PAPR genannt) CleanAIR® oder mit Dauerstrom-Druckluftatmergeräten (im Folgenden Druckluftsysteme CleanAIR® genannt) und liefert somit Schutz für die Atemwege.

Der im Kopfteil erzeugte Überdruck verhindert das Eindringen von Verunreinigungen in die Atemzone. Dies stellt den Komfort des Trägers auch bei längerer Tragezeit sicher. Die Atmung bleibt leicht, da der Benutzer nicht den Widerstand des Filters überwinden muss.

UniMask sorgt für Atemschutz und Gesichtsschutz gegen Partikel mit hoher Geschwindigkeit und hoher Aufprallenergie. Wenn Sie sich über die Eignung der Haube für eine bestimmte Anwendung nicht sicher sind, wenden Sie sich an den Hersteller oder Ihren Lieferanten!

2. Gebrauchsbeschränkungen

- Verwenden Sie die Haube niemals in folgenden Umgebungen und unter folgenden Bedingungen:
 - Wenn die Sauerstoffkonzentration in der Umgebung niedriger als 17 % ist.
 - In sauerstoffangereicherten Umgebungen.
 - In Umgebungen mit unbekannt gefährlichen Substanzen in unbekannter Konzentration.
 - In Umgebungen, die eine unmittelbare Lebens- und Gesundheitsgefahr darstellen.
- Falls die Schutzfolie beschädigt ist, tauschen Sie sie sofort aus.
- Die Haube schützt nicht vor schweren Erschütterungen, Explosionen oder ätzenden Substanzen.
- Begeben Sie sich in einen sicheren Bereich und ergreifen Sie geeignete Maßnahmen, wenn folgende Probleme bei der Verwendung der Haube auftreten:
 - Wenn Sie deutlich schwerer atmen können oder wenn andere Probleme mit der Atmung auftreten.
 - Wenn Sie einen üblen Geruch, eine Reizung oder einen unangenehmen Geschmack beim Atmen bemerken.
 - Wenn Sie sich unwohl fühlen oder Übelkeit verspüren.
- Verwenden Sie für das Druckluftatmergerät nur zertifizierte Originalfilter. Wechseln Sie die Filter jedes Mal, wenn Sie eine Veränderung des Geruchs der vom Atemgerät gelieferten Luft bemerken.
- Filter, die zum Auffangen von festen und flüssigen Partikeln dienen (Partikelfilter), schützen nicht vor Gasen. Filter, die zum Auffangen von Gasen dienen, schützen nicht vor Partikeln. Wenn der Arbeitsplatz sowohl mit Partikeln als auch mit Gasen verunreinigt ist, müssen kombinierte Filter verwendet werden.
- Das Material der Haube kann bei empfindlichen Menschen allergische Reaktionen verursachen.
- Bitte überprüfen Sie das Produkt vor dem Gebrauch. Nicht verwenden, wenn ein Teil des Systems beschädigt ist.
- Legen Sie die Haube nicht auf eine heiße Fläche.
- Dieses Produkt ist für den Einsatz in Umgebungen mit einem Temperaturbereich von 0 °C bis +60 °C mit einer relativen Luftfeuchtigkeit von 20 bis 95 % Rh vorgesehen.

3. Bedienung und Austausch von Ersatzteilen

Einstellen der Luftstromrichtung

Indem die Schiebeknöpfe vorne unten an der Maske verschoben werden, kann der Luftstrom auf drei Arten eingestellt werden (Luftstrom am Visier von oben, am Visier von unten und Luftstrom in Richtung Mund). Durch Schließen aller Knöpfe tritt der gesamte Luftstrom von oben ein. Durch Öffnen beider Knöpfe wird der Luftstrom beim Eintreten in die Maske gleichmäßig zwischen allen Öffnungen aufgeteilt.

Austausch der Membran des Atemventils

Die Kunststoffabdeckung und dann die alte Membran entfernen. Die neue Membran auf den Kunststoffstift am ursprünglichen Platz aufsetzen. Die Kunststoffabdeckung wieder anbringen.

Austausch des Visiers

Die Visierverriegelungen an beiden Seiten nach oben (offen) schieben und das Visier entfernen. Das neue Visier am selben Punkt aufsetzen und beider Verriegelungen nach unten (verriegelt) schieben. Sicherstellen, dass das Visier richtig sitzt.

Entfernen der Gesichtsabdichtung

Zuerst das Visier entfernen, dann die Gesichtsabdichtung entfernen, indem sie aus mit den Daumen aus der Maske gedrückt wird. Am einfachsten ist es, an der Seite direkt über den Visierverriegelungen zu beginnen.

Anbringen der neuen Gesichtsabdichtung

Damit beginnen, die Gesichtsabdichtungsritzen in die Nuten am Schirm auf der linken Seite einzusetzen, und dabei sicherstellen, dass die dreieckigen Markierungen an beiden Seiten übereinstimmen. Die Teile mit einer Hand in der richtigen Position halten und mit der anderen Hand die Teile in die richtige Position drücken; dabei oben beginnen gefolgt von der Unterseite und am Ende die gegenüberliegende Seite. Sicherstellen, dass die Abdichtung richtig auf dem Schirm sitzt.

4. Reinigung und Pflege

Die Lebensdauer der Haube und des Visiers hängt von vielen Faktoren ab, z. B. von Kälte, Hitze, Chemikalien, Sonnenlicht oder falsche Verwendung. Die Haube muss täglich auf mögliche Schäden an ihrer Struktur, an der Innenseite und an der Außenseite überprüft werden. Eine sorgfältige Nutzung und eine korrekte Pflege der Schutzhaube steigert die Lebensdauer und verbessert Ihre Sicherheit!

Überprüfung vor Gebrauch

Überprüfen Sie, ob jedes Teil der Haube unbeschädigt und korrekt montiert ist.

Reinigung

- Reinigen Sie nach jeder Arbeitsschicht die Haube, prüfen Sie die einzelnen Teile, und ersetzen Sie Teile, die beschädigt sind.
- Die Reinigung muss in einem Raum mit ausreichend Belüftung durchgeführt werden. Vermeiden Sie das Einatmen von schädlichen Verunreinigungen, die sich auf den einzelnen Teilen abgesetzt haben!
- Verwenden Sie zur Reinigung der Kunststoffteile lauwarmes Wasser (bis zu +40 °C) mit Seife oder einem anderen nicht scheuernden Reiniger und eine weiche Bürste.
- Die Gesichtsabdichtung kann in einer Waschmaschine oder einer Spülmaschine bei einer maximalen Temperatur von 30 °C gewaschen werden. Die Gesichtsabdichtung kann in einem Trockner bei einer maximalen Drehzahl von 800 U/Min. getrocknet werden. Die Gesichtsabdichtung separat waschen – sie muss zur Pflege von der Maske entfernt werden.
- Nach der Reinigung von einzelnen Teilen mit einem feuchten Tuch müssen Sie sie trocken reiben oder bei Zimmertemperatur trocknen lassen.
- Zur Reinigung der Visiere und Kunststoffteile wird empfohlen, die CleanAIR®-klar-pilot Flüssigkeiten zu verwenden.

Verwenden Sie kein Aceton oder andere Reinigungslösungen!

5. Materialien

| Teil | Material |
|-------------------|---|
| Haube | Polyamid |
| Gesichtsabdeckung | Neopren oder 3D Polyamid-Strick |
| Visier TR1 | Polycarbonat (PC) oder amorphe Polyamid |
| Visier CR1 | Cellulosepropionat (CP) oder Polycarbonat (PC)/PC+ABS |

6. Lagerungsbedingungen

Lagern Sie die Haube an einem trockenen und sauberen Ort bei Raumtemperatur. Vermeiden Sie direkte Sonneneinstrahlung (Temperaturbereich von -10 °C bis +55 °C, relative Luftfeuchtigkeit zwischen 20 und 95 % Rh).

7. Garantie

Die Garantie stellt sicher, dass Sie einen Ersatz erhalten, wenn ein Produkt Material- oder Herstellungsfehler aufweist, die innerhalb von 12 Monaten nach Erwerb des Produkts auftreten. Der Garantieanspruch muss der Verkaufsabteilung/Fachhändler mitgeteilt werden.

Außerdem muss der Kaufnachweis eingereicht werden (d. h. Rechnung oder Lieferbescheinigung). Die Garantie kann nur anerkannt werden, wenn keine Eingriffe in die Haube vorgenommen wurden.

8. Liste der Produkte und Ersatzteile

Tabelle 1: Produktname und Produktcode

| Produktcode | Produktbeschreibung |
|-------------|---------------------------------------|
| 72 03 00.01 | Gesichtsschutzschirm UniMask, grau |
| 72 03 00.02 | Gesichtsschutzschirm UniMask, blau |
| 72 03 00.03 | Gesichtsschutzschirm UniMask, orange |
| 72 03 00.04 | Gesichtsschutzschirm UniMask, rot |
| 72 03 00.08 | Gesichtsschutzschirm UniMask, Neopren |

Tabelle 2: Liste der Ersatzteile

| Produktcode | Produktbeschreibung |
|-------------|---------------------------------------|
| 72 03 20/10 | Schutzfolie UniMask, Pack mit 10 Stk. |
| 72 03 40 | Kopfband UniMask |
| 72 03 45 | Kopfband UniMask 5-Punkt |
| 72 90 00 | Ersatzvisier TR1, klar |
| 72 90 01 | Ersatzvisier TR1, gelb |
| 72 90 03 | Ersatzvisier TR1, Schirm 3 |
| 72 90 05 | Ersatzvisier TR1, Schirm 5 |
| 72 91 00 | Ersatzvisier CR1, klar, CP |
| 72 03 50.01 | Gesichtsabdichtung UniMask, grau |
| 72 03 50.02 | Gesichtsabdichtung UniMask, blau |
| 72 03 50.03 | Gesichtsabdichtung UniMask, orange |
| 72 03 50.04 | Gesichtsabdichtung UniMask, rot |
| 72 03 50.08 | Gesichtsabdichtung UniMask, Neopren |
| 72 03 60 | Schutzhaube UniMask, kurz |
| 72 03 61 | Schutzhaube UniMask, lang |
| 72 03 62 | Schutzhaube UniMask, waschbarer Stoff |

9. Zugelassene Kombinationen

| Produktcode | Produktbeschreibung | Schutzklasse |
|-------------|----------------------|--------------|
| 30 00 00PA | AerGO® | TH3 |
| 51 M0 00FC | MedicAER | TH3 |
| 81 00 00PA | Basic | TH3 |
| 51 00 00FCA | Chemical 2F | TH3 |
| 52 00 00CFA | Chemical 3F | TH3 |
| 63 00 00 | Pressure | 2A |
| 67 00 00 | Pressure Flow Master | 3B |

Die Schutzklasse wird auch sichergestellt, wenn klassische Brillen mit Rahmen verwendet werden.

10. Dieses Produkt wurde in Übereinstimmung mit folgenden Normen zugelassen:

Benannte Stelle für die CE-Zulassung:

EN 12941:1998+A2:2008 & EN 14594:2018

Occupational Safety Research Institute, v.v.i.
Jeruzalémská 1283/9, 110 00 Prague 1, Czech Republic
Notified body 1024

EN 166 Institute for testing and certification, a.s.
Třída Tomáše Bati 299, 764 21 Zlín, Czech Republic
Notified body 1023

Konformitätserklärung verfügbar unter:

<https://www.clean-air.cz/doc>

Kennzeichnungen und Symbole gemäß EN 166:

| UniMask® Rahmenkennzeichnung: |
|-------------------------------|
| EN 166 MS 3 4 5 9 FT B 5/2-5 |

| Kennzeichnung des kompatiblen Visiers UniMask® | | | |
|--|--------------------|------------------------|----------------|
| Visier | Beschreibung | Visierkennzeichnung | Einsatzbereich |
| 72 90 00 | TR1, klar, PC | 2C-1,2 MS 1 FT B 9 K N | 3 4 5 9 |
| 72 90 01 | TR1, gelb, PC | 2C-1,2 MS 1 FT B 9 K N | 3 4 5 9 |
| 72 90 03 | TR1, Farbton 3, PC | 3/2-3 MS 1 FT B 9 K N | 3 4 5 9 |
| 72 90 05 | TR1, Farbton 5, PC | 5/2-5 MS 1 FT B 9 K N | 3 4 5 9 |
| 72 90 90* | TR1, klar, aPA | MS 1 FT | 3 4 |
| 72 91 00 | CR1, klar, CP | MS 1 S N | 3 4 5 |
| 72 91 01* | CR1, klar, PC | MS 1 FT | 3 4 5 |

* Nicht geeignet für die Verwendung in der ATEX-Zone

| Beschreibung der Kennzeichnung | |
|--------------------------------|--|
| MS | Identifizierung des Herstellers (MALINA – Safety s.r.o.) |
| 166 | Norm EN 166 |
| 3; 5 | Farbstufe – Schweißfilter (EN 169) |
| 2C | Code-Nummer – UV-Schutz mit guter Farberkennung (EN 170) |
| 2 | Code-Nummer – UV-Schutz (EN 170) |
| 1,2; 3; 5 | Farbstufennummer – UV-Schutz (EN 170) |
| 1 | Optische Klasse |
| A (T) | Mechanische Festigkeit – hohe Stoßenergie (190 m/s) |
| B (T) | Mechanische Festigkeit – mittlere Stoßenergie (120 m/s) |
| F (T) | Mechanische Festigkeit – niedrige Stoßenergie (45 m/s) |
| S | Mechanische Festigkeit – erhöhte Robustheit |

Wenn auf den Buchstaben (A, B, F) der Buchstabe „T“ folgt, dann schützt der Rahmen vor Stößen bei extremen Temperaturen (-5°C/+55°C)

| | |
|---|---|
| 3 | Einsatzbereich – Flüssigkeiten (Tropfen oder Spritzer) |
| 4 | Einsatzbereich – große Staubpartikel |
| 5 | Einsatzbereich – Gas und feine Staubpartikel |
| 9 | Einsatzbereich – Schutz vor Metallschmelzespritzern und Eindringen von heißen Feststoffen |
| K | Schutz vor Oberflächenbeschädigung durch feine Partikel |
| N | Schutz vor Beschlagen |

UNIMASK – FELHASZNÁLÓI KÉZIKÖNYV – MAGYAR

Fontos

Saját biztonsága érdekében használat előtt olvassa el és jegyezze meg az alábbi utasításokat. Ha bármilyen kérdése van, kérjük, forduljon a gyártóhoz vagy a forgalmazójához. Őrizze meg a kézikönyvet, a későbbiekben szüksége lehet rá.

1. Bevezetés

A CleanAIR® UniMask CleanAIR® légtisztító rendszerekkel (powered air purifying respirators, a továbbiakban PAPR) vagy állandó adagolású nyomólevégős légzésvédő készülékekkel (a továbbiakban CleanAIR® sűrített levegős rendszerek) való használathoz van kifejlesztve, és ezáltal a légzőrendszer védelmét biztosítja.

A fejrészen létrejövő túlnyomás megakadályozza, hogy szennyezések kerüljenek a légzési zónába. Ez biztosítja a viselő kényelmét, még hosszú távú használat esetén is. A légzés könnyű marad, mivel a felhasználónak nem kell leküzdenie a szűrő ellenállását.

A UniMask a légutakat és az arc védelmét biztosítja a nagysebességű és magas ütéstállóképességű részecskék ellen.

Ha nem biztos benne, hogy a csuklya megfelelő-e egy bizonyos alkalmazáshoz, kérjen tanácsot a gyártótól vagy beszállítójától!

2. A használat korlátai

- Soha ne használja a csuklyát az alábbi környezetekben, illetve az alábbi feltételek között:
 - Ha a környezet oxigénkoncentrációja alacsonyabb, mint 17%.
 - Oxigénnel dúsított környezetekben.
 - Olyan környezetben, ahol a felhasználó nem rendelkezik ismeretekkel a veszélyes anyagok típusát és azok koncentrációját illetően.
 - Olyan környezetekben, amelyek azonnali veszélyt jelentenek az életre és az egészségre nézve.
- Ha sérült a védőfólia, azonnal cserélje ki.
- A csuklya nem biztosít védelmet komoly rázkódások, robbanások vagy korrózió anyagok ellen.
- Ha a csuklya használata során az alábbi problémák bármelyikét tapasztalja, menjen biztonságos helyre, és tegye meg a szükséges intézkedéseket:
 - Ha a légzés során az ellenállás jelentős mértékben nő, vagy ha bármilyen más légzési problémát észlel.
 - Ha légzés során kellemetlen szagot, irritációt vagy kellemetlen ízt érez.
 - Ha rosszul érzi magát vagy szédül.
- Kizárólag a légtisztító rendszerhez tervezett, bevizsgált, eredeti szűrőket használjon. Ha a légtisztító készülékből beszívott levegő szagában változást észlel, mindig cseréljen szűrőt.
- A szilárd és folyékony részecskékhez tervezett szűrők (részecskeszűrők) nem védik a felhasználót a gázok ellen. A gázokhoz tervezett szűrők nem védik a felhasználót a részecskék ellen. Ha a munkakörnyezet részecskékkel és gázokkal is szennyezett, kombinált szűrő használata szükséges.
- A csuklya anyaga allergiás reakciót válthat ki az arra érzékeny személyekben.
- Használat előtt ellenőrizze a terméket. Ne használja, ha a rendszer bármely része sérült.
- Ne helyezze forró felületre a csuklyát.
- A termék olyan környezetben való használata van tervezve, amelynek hőmérséklet-tartománya 0 °C+60 °C, a relatív páratartalom 20–95% Rh.

3. Beállítás és pótkatrézsek cseréje

A légáramlás irányának szabályozása

A maszk elülső alsó részén lévő csúszka beállítógombjainak mozgásával háromféleképpen állíthatja be a légáramlást (légáramlás a maszkra felülől, a maszkra alulról és légáramlás a száj felé). Mindkét gomb zárásával a teljes légáramlás felülől jut be. Mindkét gomb nyitásával a légáramlás egyenletesen fog megoszlani a két nyílás között, amikor bejut a maszkba.

A kilégző szelep membránjának cseréje

Vegye le a műanyag kupakot, majd a régi membránt. Tegye rá az új membránt a műanyag türe az eredeti helyre. Tegye vissza a műanyag kupakot.

A maszk kicserélése

Tolja fel a maszk rögzítőszerkezeit mindkét oldalon (nyitás), és távolítsa el a maszkot. Tegye rá az új maszkot ugyanarra a helyre, és tolja vissza mindkét oldalsó rögzítőszerkezet (zárás). Győződjön meg, hogy a maszk megfelelően illeszkedik.

Az arctömítés eltávolítása

Először távolítsa el a maszkot, majd ujjaiával nyomja le a maszkról az arctömítést. Oldalról a legkönyebb elkezdeni, közvetlenül a maszk rögzítőszerkezetei fölött.

Az új arctömítés rögzítése

Kezdje az arctömítésen lévő hornyoknak a pajzs bal oldalán lévő hornyokba való behelyezésével, győződjön meg, hogy a háromszögű jelek mindkét oldalon összepasszolnak. Tartsa az egyik kezével az alkatrészeket a megfelelő helyzetben, miközben a másik kezével a megfelelő helyzetbe nyomja az alkatrészeket, felülről kezdve, majd alulról folytatva, és végül az ellenkező oldalról. Győződjön meg, hogy a tömítés megfelelően illeszkedik a pajzsra.

4. Tisztítás és karbantartás

A csuklya és a maszkok élettartamát számos tényező befolyásolja, például a hideg, a meleg, a vegyszerek, a napfény vagy a helytelen használat. A csuklyát naponta kell ellenőrizni, hogy szerkezetének belső vagy külső részén vannak-e sérülések. A védőcsuklya gondos használata és helyes karbantartása növeli az üzemi élettartamot és javítja az Ön biztonságát!

Ellenőrzés használat előtt:

Ellenőrizze, hogy a csuklya minden alkatrésze ép és helyesen van felszerelve.

Tisztítás:

- Minden munkaváltás után tisztítsa meg a csuklyát, ellenőrizze az egyes alkatrészeket, és cserélje ki a sérülteket.
- A tisztítást kellően szellőztetett terebben kell végezni. Kerülje az egyes alkatrészekre lerakódott káros szennyeződések belégzését!
- A műanyag alkatrészek tisztításhoz langyos (legfeljebb +40 °C) vizet, szappant vagy egyéb nem sűrülő hatású mosószert használjon, és egy puha kefé.
- Az arctömítés mosógépben vagy mosogatógépben mosható 30 °C maximális hőmérsékleten. Az arctömítést szárítóban lehet megszáritani, nem több mint 800 ford/perc sebességen. Külön mossa meg az arctömítést – karbantartás előtt le kell venni a maszkról.
- Miután az egyes alkatrészeket nedves törülköendővel megtisztította, szárazra kell törölnie ezeket, vagy hagynia kell, hogy szobahőmérsékleten száradjanak meg.
- A maszkok és a műanyag alkatrészek gondozásához a CleanAIR®[®]klar-pilot folyadékok használata ajánlott.

Ne használjon acetont vagy tisztító oldószereket!

5. Anyagok

| Alkatrész | Anyag |
|---------------|---|
| Csuklya | Poliamid |
| Arctömítés | Neoprén vagy 3D hálós poliamid |
| Szempajzs TR1 | Polikarbonát (PC) vagy amorf poliamid (aPA) |
| Szempajzs CR1 | Cellulóz-propionát (CP) vagy polikarbonát (PC)/PC+ABS |

6. Tárolási feltételek

A csuklyát száraz és tiszta helyen tárolja, szobahőmérsékleten, kerülje a közvetlen napfényt (hőmérséklet-tartomány: -10 °C–+55 °C, relatív páratartalom 20 – 95% Rh).

7. Garancia

A garancia biztosítja, hogy amennyiben a termék vásárlását követő 12 hónapon belül bármilyen gyártási vagy anyaghiba jelentkezik, a terméket kicserélik. A jótállási igényt az értékesítési osztályn vagy a kereskedőnél kell bejelenteni. Ezzel egy időben be kell küldeni a vásárlás igazolását is (pl. számlát vagy szállítólevelet). A garancia csak abban az esetben érvényesíthető, ha semmilyen beavatkozás nem történt a csuklyába.

8. Termékek és pótalkatrészek listája

1. táblázat: Terméknév és termékkód

| Termékkód | Termékleírás |
|-------------|-------------------------------------|
| 72 03 00.01 | UniMask arcvédő pajzs, szürke |
| 72 03 00.02 | UniMask arcvédő pajzs, kék |
| 72 03 00.03 | UniMask arcvédő pajzs, narancssárga |
| 72 03 00.04 | UniMask arcvédő pajzs, piros |
| 72 03 00.08 | UniMask arcvédő pajzs, neoprén |

2. táblázat: Pótalkatrészek/tartozékok listája

| Termékkód | Termékleírás |
|-------------|--|
| 72 03 20/10 | UniMask védőfólia, 10 darabos csomag |
| 72 03 40 | UniMask fejpánt |
| 72 03 45 | UniMask fejpánt 5 pontos |
| 72 90 00 | Tartalék maszk TR1, átlátszó |
| 72 90 01 | Tartalék maszk TR1, sárga |
| 72 90 03 | Tartalék maszk TR1, 3. árnyalat |
| 72 90 05 | Tartalék maszk TR1, 5. árnyalat |
| 72 91 00 | Tartalék maszk CR1, átlátszó, CP |
| 72 03 50.01 | UniMask arctömítés, szürke |
| 72 03 50.02 | UniMask arctömítés, kék |
| 72 03 50.03 | UniMask arctömítés, narancssárga |
| 72 03 50.04 | UniMask arctömítés, piros |
| 72 03 50.08 | UniMask arctömítés, neoprén |
| 72 03 60 | UniMask védőburkolat, rövid |
| 72 03 61 | Védőburkolat UniMask, hosszú |
| 72 03 62 | Védő kapucni UniMask, mosható anyagból |

9. Jóváhagyott kombinációk

| Termékkód | Termékleírás | Védelmi szint |
|-------------|----------------------|---------------|
| 30 00 00PA | AerGO® | TH3 |
| 51 M0 00FC | MedicaER | TH3 |
| 81 00 00PA | Basic | TH3 |
| 51 00 00FCA | Chemical 2F | TH3 |
| 52 00 00CFA | Chemical 3F | TH3 |
| 63 00 00 | Pressure | 2A |
| 67 00 00 | Pressure Flow Master | 3B |

A védelmi szint még klasszikus szemüvegkeret esetén is biztosított.

10. Ezek a termékek a következő szabványoknak megfelelően vannak jóváhagyva:

A CE-vizsgálathoz kijelölt testület:

EN 12941:1998+A2:2008 & EN 14594:2018

Occupational Safety Research Institute, v.v.i.
Jeruzalémská 1283/9, 110 00 Prague 1, Czech Republic
Notified body 1024

EN 166

Institute for testing and certification, a.s.
Trída Tomáše Bati 299, 764 21 Zlín, Czech Republic
Notified body 1023

A Megfelelőségi nyilatkozat itt érhető el:
https://www.clean-air.cz/doc

Az EN 166 szerinti szimbólumok és jelölések:

| UniMask® keret jelölése: |
|------------------------------|
| EN 166 MS 3 4 5 9 FT B 5/2-5 |

| UniMask® kompatibilis szempajzs jelölés | | | |
|---|--------------------|------------------------|------------------------|
| Szem-pajzs | Megnevezés | Szempajzs jelölés | Felhaszná-lási terület |
| 72 90 00 | TR1, átlátszó, PC | 2C-1,2 MS 1 FT B 9 K N | 3 4 5 9 |
| 72 90 01 | TR1, sárga, PC | 2C-1,2 MS 1 FT B 9 K N | 3 4 5 9 |
| 72 90 03 | TR1, árnyalt, 3 PC | 3/2-3 MS 1 FT B 9 K N | 3 4 5 9 |
| 72 90 05 | TR1, árnyalt, 5 PC | 5/2-5 MS 1 FT B 9 K N | 3 4 5 9 |
| 72 90 90* | TR1, átlátszó, aPA | MS 1 FT | 3 4 |
| 72 91 00 | CR1, átlátszó, CP | MS 1 S N | 3 4 5 |
| 72 91 01* | CR1, átlátszó, PC | MS 1 FT | 3 4 5 |

* ATEX zónában nem használható

| Jelölés leírása | |
|-----------------|--|
| MS | Gyártó (MALINA – Safety s.r.o.) |
| 166 | EN 166-os szabvány |
| 3; 5 | Árnyalat száma – hegesztésszűrő (EN 169) |
| 2C | Kódszám – UV-védelem jó szinfelismeréssel (EN 170) |
| 2 | Kódszám – UV-védelem (EN 170) |
| 1,2; 3; 5 | Árnyalat száma – UV-védelem (EN 170) |
| 1 | Optikai osztály |
| A (T) | Mechanikai szilárdság – magas ütközésállóság (190 m/s) |
| B (T) | Mechanikai szilárdság – átlagos ütközésállóság (120 m/s) |
| F (T) | Mechanikai szilárdság – alacsony ütközésállóság (45 m/s) |
| S | Mechanikai szilárdság – megnövelt ellenállóképesség |

Amennyiben az „A”, „B” vagy „F” betűket a „T” betű követi, a keret szélsőséges hőmérsékleten (-5 °C / +55 °C) is védelmet biztosít a behatások ellen

| | |
|---|---|
| 3 | Felhasználási terület – folyadékok (cseppek vagy spray) |
| 4 | Felhasználási terület – nagyobb porszemcsék |
| 5 | Felhasználási terület – gázok és finom porszemcsék |

| | |
|---|---|
| 9 | Felhasználási terület – olvadó fémcseppekkel és forró szilárdanyagok behatolásával szembeni védelem |
| K | Ellenáll a finom részecskék okozta felületi sérüléseknek |
| N | Párasodásnak való ellenállás |

UNIMASK – שמתשמל ךירדם – תירבע

| |
|-------------|
| חשוב |
|-------------|

למען בטיחותך, אנא קרא חכור את הוראות הבאות לפני השימוש.
את יש לך שאלות, אנא צור קשר עם היצרן או עם המפיץ שלך.
שמור את המדריך לשימוש עתידי.

1. הקדמה

CleanAIR® UniMask מותאמת לשימוש עם מסננים חשמליים לטיהור אוויר (להלן PAPR) CleanAIR® או עם התקני נשימה המצוידים בקו אוויר דרוס לזרימה רציפה (להלן, „מערכות אוויר דרוס CleanAIR®”) ומספקת באופן זה הגנה על דרכי הנשימה.

לחץ-היתר הנוצר בחלק הראש מונע את כניסתם של מזהמים לאוור הנשימה. הדבר מבטיח את הנוחות של המשתמש, גם במקרה של שימוש ארוך טווח. הנשימה נשארת קלה משום שהמשתמש לא צריך לגבור על ההתנגדות של המסנן.

UniMask מספקת הגנה נשימתית והגנה על הפנים בפני חלקיקים בעלי מהירות גבוהה ופגיעה של אנרגיה גבוהה.

אם אינך בטוח ביחס להתאמת הברדס ליישום ספציפי, התייעץ עם היצרן או הספק שלך!

2. הגבלות על השימוש

- אין להשתמש לעולם במסכת הראש בסביבות הבאות ובתנאים הבאים:
 - אם ריכוז החמצן בסביבה נמוך מ-17%.
 - בסביבות מועשרות בחמצן.
 - בסביבות שבהן חסר למשתמש ידע לגבי סוג החומרים המי סוכנים וריכומם.
 - בסביבות המהוות סכנה מידית לחיים ולבריאות.
- אם רדיד ההגנה פגום, החלף אותו מייד.
- מסכת הראש לריתוך אינה מגנה מפני זעזועים קשים, פיצוצים או חומרים מאכלים/קורוזיביים.
- עליך לעבור למיקום בטוח ולנקוט באמצעים המתאימים כאשר אתח מח את הבעיית הבאות מתרחשות בעת השימוש במסכת הראש לריתוך:
 - אם חשת בעלייה משמעותית בהתנגדות-נשימה או בכל בעיה אחרת הקשורה לנשימה.
 - אם אתה נתקל בצחנה, גירוי או בטעם בלתי-נעים במהלך הנשימה.
 - אם אתה חש בחילה או שאינך חש בטוב.
- עליך להשתמש במסננים מקוריים מאושרים שנועדו עבור מערך כת טיהור האוויר הממונעת שלך בלבד. החלף את המסננים בכל פעם שאתה מזהה שינוי בריח האוויר שסופק מהמנשם.
- מסננים המיועדים ללכידת חלקיקים מציקים ונוזליים (מסנני חל-קיקים) אינם מגינים על המשתמש מפני גזים. מסננים המיועדים ללכידת גזים אינם מגינים על המשתמש מפני חלקיקים מכל סוג שהוא. בסביבת עבודה מזהמת בחלקיקים וגזים כאחד, יש להשימש במסננים משולבים.
- החומר שממנו עשו הברדס עלול לגרום תגובות אלרגיות אצל אנשים שרגישים לכך.
- דאג לבדוק את המוצר לפני השימוש. אין להשתמש אם חלק כלשהו במערכת פגום.
- אין להניח את הברדס על משטח חם.
- המוצר מיועד לשימוש בסביבות בטוחות הטמפרטורה שבין 0 לבין +60 מעלות צלזיוס כשהלחות היחסית היא 20-95 %Rh.

3. החלפה של בקרה וחלפים

ויסות כיוון זרימת האוויר

באמצעות החלפת כפתורי בקרת המוון תחתית חזית המסיכה תוכל לווסת את זרימת האוויר בשלוש דרכים (זרימת אוויר על גבי המשך קף מלמעלה, על גבי המשקף מלמטה, וזרימת אוויר לעבר הפה). באמצעות סגירת שני הכפתורים תיכנס כל זרימת האוויר למלמעלה. באמצעות פתיחת שני הכפתורים זרימת האוויר תתחלק באופן שוויוני בין כל הפתחים בעת כניסתה למסיכה.

Importante

Per la propria sicurezza, leggere e ricordare le seguenti istruzioni prima dell'uso. In caso di domande, contattare il produttore o il distributore. Conservare il manuale per una futura consultazione.

1. Introduzione

UniMask di CleanAIR® è compatibile con i respiratori con dispositivo per la purificazione dell'aria (di seguito PAPR) CleanAIR® o con i respiratori ad aria compressa, a flusso continuo, alimentati dalla linea (di seguito „sistemi di aria compressa CleanAIR®”) e garantisce la protezione delle vie respiratorie.

La sovrappressione creata a livello della testa impedisce ai contaminanti di entrare nella zona di respirazione. Questo garantisce il comfort dell'utilizzatore, anche in caso di utilizzo per lunghi periodi. La respirazione rimane agevole perché l'utilizzatore non deve superare la resistenza del filtro.

UniMask garantisce la protezione alle vie respiratorie e alla faccia contro particelle ad alta velocità e a impatto ad alta energia.

Nel caso non si sia sicuri dell'idoneità del cappuccio per una specifica applicazione, consultare il produttore o il fornitore!

2. Limitazioni di utilizzo

- Non utilizzare mai il cappuccio nei seguenti ambienti e nelle seguenti condizioni:
 - In ambienti in cui la concentrazione di ossigeno è inferiore al 17%.
 - In ambienti arricchiti di ossigeno.
 - In ambienti dei quali l'utilizzatore non conosce il tipo o la concentrazione delle sostanze pericolose.
 - In ambienti che rappresentano un pericolo immediato per la vita e la salute.
- Se la pellicola di protezione è danneggiata, sostituirla immediatamente.
- Il cappuccio non protegge da urti forti, esplosioni o sostanze corrosive.
- Spostarsi in un luogo sicuro e adottare le misure adeguate qualora si presenti uno dei seguenti problemi durante l'utilizzo del cappuccio:
 - Se si percepisce un aumento significativo nella resistenza alla respirazione o qualsiasi altro problema con la respirazione.
 - Se si riscontra cattivo odore, irritazione o un sapore sgradevole durante la respirazione.
 - Se si prova malessere o nausea.
- Utilizzare filtri originali certificati progettati esclusivamente per il respiratore con dispositivo per la purificazione dell'aria. Sostituire i filtri ogni volta che si rileva un cambiamento di odore nell'aria convogliata dal respiratore.
- I filtri progettati per trattenere le particelle solide e liquide (filtri antiparticolato) non proteggono l'utilizzatore dai gas. I filtri progettati per trattenere i gas non proteggono l'utilizzatore dalle particelle. Nel caso di un ambiente di lavoro contaminato sia da particelle sia da gas è necessario utilizzare filtri combinati.
- Il materiale del cappuccio può provocare reazioni allergiche in soggetti sensibili.
- Controllare attentamente il prodotto prima dell'uso. Non utilizzarlo, se un componente del sistema risulta danneggiato.
- Non posizionare il cappuccio su superfici calde.
- Il prodotto è destinato all'utilizzo in ambienti con temperatura compresa fra 0 °C e +60 °C, con umidità relativa di 20-95%.

3. Verifica e sostituzione delle parti di ricambio

Regolazione della direzione dell'aria

Far scorrere le manopole di controllo nella parte inferiore davanti la maschera per regolare il flusso d'aria in tre modi (aria sulla visiera dall'alto, sulla visiera dal basso e flusso d'aria verso la bocca). Se entrambe le manopole vengono chiuse, tutta l'aria entrerà dall'alto. Se entrambe le manopole vengono aperte, l'aria sarà ripartita tra tutte le aperture quando entrerà nella maschera.

| |
|------------------------------|
| UniMask® סימון מסגרת: |
| EN 166 MS 3 4 5 9 FT B 5/2-5 |

| UniMask® סימון משקפים תואמים | | | |
|------------------------------|----------------|------------------------|-----------|
| משקף | תיאור | סימון משקף | שדה שימוש |
| 72 90 00 | TR1, שקוף, PC | 2C-1,2 MS 1 FT B 9 K N | 3 4 5 9 |
| 72 90 01 | TR1, צהוב, PC | 2C-1,2 MS 1 FT B 9 K N | 3 4 5 9 |
| 72 90 03 | TR1, צל 3, PC | 3/2-3 MS 1 FT B 9 K N | 3 4 5 9 |
| 72 90 05 | TR1, צל 5, PC | 5/2-5 MS 1 FT B 9 K N | 3 4 5 9 |
| 72 90 90* | TR1, שקוף, aPA | MS 1 FT | 3 4 |
| 72 91 00 | CR1, שקוף, CP | MS 1 S N | 3 4 5 |
| 72 91 01* | CR1, שקוף, PC | MS 1 FT | 3 4 5 |

* לא מתאים לשימוש באזור ATEX

| תיאור סימון | |
|-------------|---|
| MS | זיהוי יצרן (MALINA – Safety s.r.o.) |
| 166 | תקן EN 166 |
| 3; 5 | מספר הצללה – מסנן ריתוך (EN 169) |
| 2C | מספר קוד – הגנת על-סגול עם זיהוי צבע טוב (EN 170) |
| 2 | מספר קוד – הגנת על-סגול (EN 170) |
| 1,2; 3; 5 | מספר הצללה – הגנת על-סגול (EN 170) |
| 1 | סיווג אופטי |
| A (T) | חוק מכוני – השפעה אנרגטית גבוהה (195 מטר לשניה) |
| B (T) | חוק מכוני – השפעה אנרגטית בינונית (120 מטר לשניה) |
| F (T) | חוק מכוני – השפעה אנרגטית נמוכה (45 מטר לשניה) |
| S | חוק מכוני – עמידות מופרת |

אם אחרי האות (A, B, F) באה האות "D", המסגרת מספקת הגנה נגד פגיעה בטמפרטורות קיצוניות (5- מעלות צלזיוס עד +55 מעלות צלזיוס).

| | |
|---|---|
| 3 | תחום השימוש – נוזלים (טיפות או נוזלים) |
| 4 | תחום השימוש – חלקיקי אבק גדולים |
| 5 | תחום השימוש – גז וחלקיקי אבק דקים |
| 9 | תחום השימוש – נוזלים של מתכת מותכת וחדיירה של מוצקים חמים |
| K | התנגדות לפגיעתם של חלקיקים דקים בפני השטח |
| N | התנגדות לערפול |

יש להגיש גם הוכחת רכישה (כלומר, חשבונית או תעודת משלוח). האחריות תישאר בתוקף רק אם לא נעשתה כל התערבות בברדס.

8. רשימת המוצרים והחלפים

טבלה 1: שם המוצר וקוד המוצר

| קוד המוצר | תיאור מוצר |
|-------------|-------------------------------------|
| 72 03 00.01 | מגן פנים אפור UniMask, המספק הגנה |
| 72 03 00.02 | מגן פנים כחול UniMask, המספק הגנה |
| 72 03 00.03 | מגן פנים כתום UniMask, המספק הגנה |
| 72 03 00.04 | מגן פנים אדום UniMask, המספק הגנה |
| 72 03 00.08 | מגן פנים נאופרן UniMask, המספק הגנה |

טבלה 2: רשימת חלפים

| קוד המוצר | תיאור מוצר |
|-------------|--|
| 72 03 20/10 | הגנת ציפוי UniMask, חבילה של 10 חתיכות |
| 72 03 40 | רצועת ראש UniMask |
| 72 03 45 | רמתת ראש 5 UniMask נקודות |
| 72 90 01 | משקף חרווי TR1 – צהוב |
| 72 90 03 | משקף חרווי TR1 – הצללה 3 |
| 72 90 05 | משקף חרווי TR1 – הצללה 5 |
| 72 91 00 | משקף חרווי CR1 – שקוף, CP |
| 72 03 50.01 | אטם פנים אפור UniMask |
| 72 03 50.02 | אטם פנים כחול UniMask |
| 72 03 50.03 | אטם פנים כתום UniMask |
| 72 03 50.04 | אטם פנים אדום UniMask |
| 72 03 50.08 | אטם פנים נאופרן UniMask |
| 72 03 60 | מכסה מנוע מגן UniMask, קצר |
| 72 03 61 | מכסה מנוע מגן UniMask, ארוך |
| 72 03 62 | ברדס מגן UniMask, בד רחץ |

9. שילובים מאושרים

| קוד המוצר | תיאור מוצר | רמת הגנה |
|-------------|----------------------|----------|
| 30 00 00PA | AerGO® | TH3 |
| 51 MO 00FC | MedicAER | TH3 |
| 81 00 00PA | Basic | TH3 |
| 51 00 00FCA | Chemical 2F | TH3 |
| 52 00 00CFA | Chemical 3F | TH3 |
| 63 00 00 | Pressure | 2A |
| 67 00 00 | Pressure Flow Master | 3B |

רמת הגנה זו מובטחת גם אם משתמשים במשקפיים בעלי מסגרת קלאסית.

10. מוצרים אלה אושרו כתואמים את התקנים הבאים:

הגוף האירופי המוסמך לאישור CE:

EN 12941:1998+A2:2008 & EN 14594:2018
Occupational Safety Research Institute, v.v.i.
Jeruzalémská 1283/9, 110 00 Prague 1, Czech Republic
Notified body 1024

EN 166

Institute for testing and certification, a.s.
Třída Tomáše Bati 299, 764 21 Zlín, Česká republika
Notified body 1023

הצהרת קונפורמיות זמינה בכתובת: <https://www.clean-air.cz/doc>

החלפת ממברנת שסתום פליטת האוויר

הסר את המכסה הפלסטי ולאחר מכן את הממברנה הישנה. הנח את הממברנה החדשה על הפין הפלסטי במקום המקורי. חזור את המכסה הפלסטי

החלפת המשקף

הזז את מנועולי המשקף בשני הצדדים כלפי מעלה (פתוח) והסר את המשקף. הנח את המשקף החדש באותה נקודה והזז את שני המניעולים שבצדדים חזרה למטה (גמול). ודא שהמשקף מתאים כראוי.

הסרת אטם הפנים

הסר תחילה את המשקף, ולאחר מכן הסר את אטם הפנים באמצעות דחיפתו מחוץ למסיתה תוך שימוש באגודל ליד. הדרך הקלה היא להתייחס חיל בצד, קצת מעל מנועולי המשקף.

חילוב אטם הפנים החדש

התחל בכך שתניח את חריצי אטם הפנים לתוך חריצי המגן מצד שמאל, ודא את התאמת הסמינים המשולשים בשני הצדדים. החזק את החלקים במיקום הנכון ביד אחת תוך שאתה דוחף את החלקים במיקום הנכון ביד השנייה, החל מלמעלה, ולאחר מכן למטה ולבסוף בצד הנגדי. ודא שהאטם מתאים בצורה נכונה למגן.

4. ניקוי ותחזוקה

אורך החיים של הברדס והמשקפים מושפע מגורמים רבים כגון קור, חום, כימיקלים, אור שמש או שימוש שגוי. יש לבדוק את הברדס על בסיס ויזווי כדי לוודא שלא נגרם נזק אפשרי למבנה שלו בפנים ובחוץ. שימוש זהיר ותחזוקה נכונה של ברדס המגן מאריכים את חיי התפעול שלו ומשפרים את הבטיחות שלך!

בדיקה לפני השימוש:

בדוק כדי לוודא שאין פגם בשום חלק של הברדס והכל מותקן בצורה נכונה.

ניקוי:

- אחרי כל משמרת עבודה, יש לנקות את הברדס, לבדוק את החלקים האינדיבידואליים, ולהחליף חלקים שניזוקו.
- יש לבצע את הניקוי בחדר בעל אוורור מספיק. יש להימנע משאיפת מזוהמים מזיקים שנופלים על חלקים אינדיבידואליים!
- לשם ניקוי החלקים הפלסטיים, יש להשתמש במים פושים (עד לטמפרטורה של +40 מעלות צלזיוס) עם סבון או דטרגנט אחר שאינו שוחק, ומברשת רכה.
- ניתן לרחוץ את אטם הפנים במכונת כביסה או במדיח כלים בטמפרטורה מרבית של 30 מעלות צלזיוס. ניתן לייבש את אטם הפנים במיבש כביסה במהירות שאינה עולה על 800 סל"ד. שטוף את אטם הפנים בנפרד – יש להסיר אותו מהמסיתה לפני ביצוע תחזוקה.
- אחרי ניקוי חלקים אינדיבידואליים עם מטלית לחה, חשוב לנגב אותם עד שהיוזי יבשים, או להניח להם להתייבש בטמפרטורת החדר.
- טפל במשקפים ובחלקי הפלסטיק. מומלץ לעשות שימוש בנוזלי CleanAIR® klar-pilot.

איך להשתמש באצטון או בממסי ניקוי אחרים!

5. חומרים

| חלק | חומר |
|----------|--|
| ברדס | פוליאמיד |
| אטם פנים | נאופרן או אריג פוליאמיד תלת-ממדי |
| משקף TR1 | פוליקרבונט (PC) או פוליאמיד אמורפי (aPA) |
| משקף CR1 | צלולוז פרופוינט (CP) או פוליקרבונט PC+ABS (PC) |

6. תנאי אחסון

אחסן את הברדס במקום יבש ונקי בטמפרטורת החדר, הימנע מחשיפה לאור שמש ישיר (טווח טמפרטורה בין 10- מעלות צלזיוס לבין +55 מעלות צלזיוס עם לחות יחסית בין 20 לבין 95% Rh).

7. אחריות

האחריות מבטיחה שתקבלי/ תחליפי אם מתגלים במוצר פגמים בייצור או בחומרים במהלך 12 חודשים מתאריך הרכישה. יש לדווח על תביעת האחריות למחלקת המכירות/לקמענאי. ברגע הגשת תביעת האחריות,

Cambio della membrana della valvola di espirazione

Rimuovere la protezione di plastica e la vecchia membrana. Posizionare la nuova membrana sul perno di plastica nella posizione originale e riposizionare la protezione di plastica.

Sostituzione della visiera

Sollevere i sistemi di bloccaggio della visiera su entrambi i lati (aperto) e rimuovere la visiera. Posizionare la nuova visiera nella stessa posizione e abbassare i sistemi di bloccaggio su entrambi i lati (chiuso). Accertarsi che la visiera sia nella corretta posizione.

Rimozione della guarnizione per la faccia

Per prima cosa, rimuovere la visiera e poi la guarnizione per la faccia spingendola con i pollici fuori dalla maschera. Il modo più facile è quello di iniziare dai lati, appena sopra i sistemi di bloccaggio della visiera.

Fissaggio della nuova guarnizione per la faccia

Iniziare a posizionare le scanalature della guarnizione per la faccia nelle scanalature dello schermo di protezione sul lato sinistro, assicurandosi che i simboli a forma di triangolo corrispondano su entrambi i lati. Tenere con una mano le parti nella giusta posizione e con l'altra mano spingerle nella giusta posizione, iniziando dalla parte superiore, poi la parte inferiore e infine il lato opposto. Assicurarsi che la guarnizione sia posizionata correttamente nello schermo di protezione.

4. Pulizia e manutenzione

La durata del cappuccio e delle visiere dipende da molti fattori come freddo, caldo, agenti chimici, raggi solari o utilizzo errato. È opportuno controllare ogni giorno il cappuccio per individuare eventuali danni alla struttura interna o esterna. L'attento utilizzo e la corretta manutenzione del cappuccio protettivo ne aumentano la vita operativa e migliorano la propria sicurezza!

Controlli prima dell'uso:

Controllare che ogni parte del cappuccio non risulti danneggiata e che sia installata correttamente.

Pulizia:

- Dopo ogni turno di lavoro, pulire il cappuccio, controllare i singoli componenti e sostituire quelli danneggiati.
- La pulizia deve essere eseguita in un ambiente sufficientemente ventilato. Evitare di inalare contaminanti nocivi depositati sui singoli componenti!
- Per la pulizia delle parti di plastica, utilizzare acqua tiepida (fino a +40 °C) con sapone o altro detergente non abrasivo e una spazzola morbida.
- Lavare la guarnizione per la faccia in lavatrice o lavastoviglie a una temperatura massima di 30 °C. Asciugare la guarnizione per la faccia in asciugatrice a una velocità di centrifuga non superiore a 800 rpm. Lavare la guarnizione per la faccia separatamente. È necessario rimuoverla dalla maschera prima di eseguire le operazioni di manutenzione.
- Dopo aver pulito i singoli componenti con un panno umido, è necessario asciugarli con un panno o lasciarli asciugare a temperatura ambiente.
- Per la cura delle visiere e delle parti in plastica si raccomanda di utilizzare il prodotto CleanAIR®[®]Klar-pilot.

Non usare acetone o altri solventi per la pulizia!

5. Materiali

| Parte | Materiale |
|---------------------------|--|
| Cappuccio | Poliammide |
| Guarnizione per la faccia | Maglia in neoprene o poliammide 3D |
| Visiera TR1 | Policarbonato (PC) o poliammide amorfa (aPA) |
| Visiera CR1 | Propionato di cellulosa (CP) o policarbonato (PC)/PC+ABS |

6. Condizioni di conservazione

Conservare il cappuccio a temperatura ambiente e in un luogo asciutto e pulito. Evitare la luce diretta del sole (intervallo di temperatura da -10 °C a +55 °C con umidità relativa tra 20 e 95%).

7. Garanzia

La garanzia assicura la possibilità di ricevere una sostituzione se un prodotto presenta difetti di produzione o ai materiali qualora si verifichino entro 12 mesi dalla data di acquisto. La richiesta di intervento in garanzia deve essere presentata al reparto vendite o al rivenditore. Contestualmente si deve presentare una prova di acquisto (cioè una fattura o una bolla di consegna). La garanzia può essere accettata solo se non sono stati apportati interventi al cappuccio.

8. Elenco dei prodotti e dei ricambi

Tabella 1: nome prodotto e codice prodotto

| Codice prodotto | Descrizione prodotto |
|-----------------|--|
| 72 03 00.01 | Schermo di protezione per la faccia UniMask, grigio |
| 72 03 00.02 | Schermo di protezione per la faccia UniMask, blu |
| 72 03 00.03 | Schermo di protezione per la faccia UniMask, arancione |
| 72 03 00.04 | Schermo di protezione per la faccia UniMask, rosso |
| 72 03 00.08 | Schermo di protezione per la faccia UniMask, neoprene |

Tabella 2: elenco dei ricambi

| Codice prodotto | Descrizione prodotto |
|-----------------|---|
| 72 03 20/10 | Pellicola di protezione UniMask, confezione da 10 pz. |
| 72 03 40 | Fascia per la testa UniMask |
| 72 03 45 | Bardatura per la testa UniMask 5 punti |
| 72 90 00 | Visiera di ricambio TR1, trasparente |
| 72 90 01 | Visiera di ricambio TR1, gialla |
| 72 90 03 | Visiera di ricambio TR1, grado di oscurità 3 |
| 72 90 05 | Visiera di ricambio TR1, grado di oscurità 5 |
| 72 91 00 | Visiera di ricambio CR1, trasparente, CP |
| 72 03 50.01 | Guarnizione per la faccia UniMask, grigia |
| 72 03 50.02 | Guarnizione per la faccia UniMask, blu |
| 72 03 50.03 | Guarnizione per la faccia UniMask, arancione |
| 72 03 50.04 | Guarnizione per la faccia UniMask, rossa |
| 72 03 50.08 | Guarnizione per la faccia UniMask, neoprene |
| 72 03 60 | Cappuccio protettivo UniMask, corto |
| 72 03 61 | Cappuccio protettivo UniMask, lungo |
| 72 03 62 | Cappuccio protettivo UniMask, tessuto lavabile |

9. Combinazioni approvate

| Codice prodotto | Descrizione prodotto | Livello di protezione |
|-----------------|----------------------|-----------------------|
| 30 00 00PA | AerGO® | TH3 |
| 51 M0 00FC | MedicaER | TH3 |
| 81 00 00PA | Basic | TH3 |
| 51 00 00FCA | Chemical 2F | TH3 |
| 52 00 00CFA | Chemical 3F | TH3 |
| 63 00 00 | Pressure | 2A |
| 67 00 00 | Pressure Flow Master | 3B |

Il livello di protezione è assicurato anche se vengono utilizzati gli occhiali con la classica montatura.

10. Questi prodotti sono approvati in conformità ai seguenti standard:

Organismo notificato per l'approvazione CE:

EN 12941:1998+A2:2008 & EN 14594:2018

Occupational Safety Research Institute, v.v.i.
Jeruzalémská 1283/9, 110 00 Prague 1, Czech Republic
Notified body 1024

EN 166

Institute for testing and certification, a.s.
Trída Tomáše Bati 299, 764 21 Zlín, Czech Republic
Notified body 1023

La dichiarazione di conformità è disponibile all'indirizzo:
<https://www.clean-air.cz/doc>

Marcatura e simboli secondo la normativa EN 166:

| Marcatura telaio UniMask®: |
|------------------------------|
| EN 166 MS 3 4 5 9 FT B 5/2-5 |

| Marcatura visiere compatibili UniMask® | | | |
|--|----------------------|------------------------|-----------------------|
| Visiera | Descrizione | Marcatura visiera | Campo di applicazione |
| 72 90 00 | TR1, PC trasparente | 2C-1,2 MS 1 FT B 9 K N | 3 4 5 9 |
| 72 90 01 | TR1, PC giallo | 2C-1,2 MS 1 FT B 9 K N | 3 4 5 9 |
| 72 90 03 | TR1, 3 PC oscurato | 3/2-3 MS 1 FT B 9 K N | 3 4 5 9 |
| 72 90 05 | TR1, 5 PC oscurato | 5/2-5 MS 1 FT B 9 K N | 3 4 5 9 |
| 72 90 90* | TR1, aPA trasparente | MS 1 FT | 3 4 |
| 72 91 00 | CR1, CP trasparente | MS 1 S N | 3 4 5 |
| 72 91 01* | CR1, PC trasparente | MS 1 FT | 3 4 5 |

* non idoneo all'uso nella zona ATEX

| Descrizione marcatura | |
|-----------------------|--|
| MS | Identificazione del produttore (MALINA – Safety s.r.o.) |
| 166 | Standard EN 166 |
| 3; 5 | Grado di oscurità – filtro per saldatura (EN 169) |
| 2C | Numero di codice – protezione UV con buon riconoscimento dei colori (EN 170) |
| 2 | Numero di codice – protezione UV (EN 170) |
| 1,2; 3; 5 | Grado di oscurità – protezione UV (EN 170) |
| 1 | Classe ottica |
| A (T) | Resistenza meccanica – impatto ad alta energia (190 m/s) |
| B (T) | Resistenza meccanica – impatto a media energia (120 m/s) |
| F (T) | Resistenza meccanica – impatto a bassa energia (45 m/s) |
| S | Resistenza meccanica – maggiore robustezza |

Se la lettera A, B o F è seguita dalla lettera T, il telaio protegge dagli urti persino a temperature estreme (-5 °C / +55 °C)

| | |
|---|--|
| 3 | Campo di applicazione – liquidi (gocce o schizzi) |
| 4 | Campo di applicazione – particelle di polvere di grandi dimensioni |
| 5 | Campo di applicazione – gas e particelle di polvere fini |
| 9 | Campo di applicazione – protezione contro schizzi di metallo fuso e penetrazione di solidi caldi |
| K | Resistenza ai danni della superficie dalle particelle fini |
| N | Resistenza all'appannamento |

LĪTĒTĀJA INSTRUKCIJA – LATVIEŠU VALODĀ

Svarīgi

Drošībai, līdzu, pirms lietošanas izlasiet un ņemiet vērā tālāk minētos norādījumus. Ja rodas jautājumi, sazinieties ar ražotāju vai izplatītāju. Saglabājiet rokasgrāmatu turpmākai atsaucei.

1. Ievads

CleanAIR® UniMask ir pielāgota lietošanai ar gaisu attīrošajiem respiratoriem (turpmāk tekstā PAPP) CleanAIR® vai ar nepārtrauktu saspīsta gaisa plūsmu elpošanas iekārtā (turpmāk tekstā "saspīsta gaisa sistēmas CleanAIR®"), tādējādi nodrošinot elpvada aizsardzību.

Virsspiediens, kas tiek radīts ķiverē, novērš piesārņojošo vielu nokāšanu elpošanas zonā. Tas nodrošina lietotājam komfortu, pat pie ilgstošas lietošanas. Elpošana vienmēr ir viegla, jo lietotājam nav jāpārvar filtra pretestība.

UniMask nodrošina elpvadu aizsardzību un sejas aizsardzību no ātri kustīgām daļiņām un augstas enerģijas ietekmes.

Ja neesat pārliecināts par aizsargkapuces piemērotību konkrētām lietotām, konsultējieties ar ražotāju vai piegādātāju!

2. Lietošanas ierobežojumi

- Nekādā gadījumā neizmantojiet masku tālāk minētajos apstākļos:
 - Ja skābekļa koncentrācija vidē ir mazāka par 17 %.
 - Ar skābekli bagātinātā vidē.
 - Vidē, kur lietotājam trūkst zināšanu par bīstamo vielu veidu un koncentrāciju.
 - Vidē, kas tieši apdraud dzīvību un veselību.
- Ja aizsargplēve ir bojāta, nekavējoties nomainiet to.
- Maska neaizsargā no spēcīgiem triecieniem sprādzieniem un kodīgām vielām.
- Ja maskas lietošanas laikā rodas kāda no tālāk minētajām problēmām, dodieties uz kādu drošu vietu un atbilstoši rīkojieties:
 - Ja elpošanas laikā izjūtat ievērojamu elpošanas pretestības palielināšanos vai kādas citas ar elpošanu saistītas problēmas.
 - Ja elpošanas laikā jūtat smaku, kairinājumu vai nepatīkamu garšu.
 - Ja jums ir slikta pašsajūta vai slikta dūša.
- Izmantojiet tikai sertificētus oriģinālos filtrus, kas paredzēti jūsu gaisa attīrīšanas respiratoram ar elektrisko piedziņu. Nomainiet filtru ik reizi, kad sajūtat smaržas izmaiņas no respiratora pievadītājā gaisā.
- Filtri, kas paredzēti cietu un šķidrdu daļiņu uztveršanai (daļiņu filtri), neaizsargā lietotāju no dažādām gāzēm. Filtri, kas paredzēti gāzes uztveršanai, neaizsargā lietotāju no dažādām daļiņām. Darba vietā, kur ir piesārņojums gan ar daļiņām, gan gāzēm, jāizmanto kombinētie filtri.
- Aizsargkapuces materiāls var izraisīt alerģiskas reakcijas jutīgām personām.
- Pirms lietošanas rūpīgi pārbaudiet izstrādājumu. Neizmantojiet to, ja kāda sistēmas daļa ir bojāta.
- Neņemiet vērā aizsargkapuci uz karstas virsmas.
- Šis produkts ir paredzēts lietošanai vidē ar temperatūras diapazonu no 0 °C līdz +60 °C ar relatīvo mitrumu 20–95 % Rh.

3. Kontroles un rezerves daļu nomaiņa

Gaisa plūsmas virziena noregulēšana

Paslidinot kontroles slēdzi maskas priekšpusē apakšējā daļā, varat noregulēt gaisa plūsmu, lai tā plūstu trijos veidos (gaisa plūsma uz maskas no augšas, uz stikla no apakšas un gaisa plūsma mutes virzienā). Aizverot abus slēdzus, visa gaisa plūsma nāks no augšpuses. Atverot abus slēdzus, gaisa plūsma, ienākot maskā, tiks sadalīta vienādi starp visām atverēm.

Izelpas vārsta membrānas nomaiņa

Ņemiet plastmasas vāciņu, un tad ņemiet veco membrānu. Uzlieciet jauno membrānu uz plastmasas izvirzījuma tai paredzētajā vietā. Uzlieciet atpakaļ plastmasas vāciņu.

Maskas nomaiņa

Pabīdiat maskas bloķēšanas slēdzus abās pusēs uz augšu (atvērts) un ņemiet stiklīnu. Uzlieciet jauno masku tajā pašā vietā un pabīdiat abus malās esošos bloķēšanas slēdzus atpakaļ uz leju (slēgts). Pārbaudiet vai maska pieguļ nevainojami.

Sejas maskas starplikas noņemšana

No sākuma ņemiet masku, tad ņemiet tās starpliku, ar iekšu palīdzību izspiežot to ārā no maskas. Visvienkāršākais veids kā to izdarīt ir, sākot no malas, tieši virs maskas bloķēšanas slēdzēm.

Jaunas maskas starplikas uzlikšana

Sāciet, ievietojot maskas starpliku rievās maskas kreisās puses rievās, pārliecinieties, lai trīsritveida indikatori abās pusēs sakristu. Turiet detaļas pareizajā pozīcijā ar vienu roku, kamēr ar otru roku iespiežat tās pareizajā vietā, sākot no augšas, pēc tam lejā un beidzot otrā pusē. Pārliecinieties, ka tā kārtīgi pieguļ pie maskas.

4. Tīrīšana un apkope

Aizsargkapuces un sejsēgu kalpošanas laiku ietekmē daudzi faktori, piemēram, aukstums, karstums, ķīmiskas vielas, saules gaisma vai nepareiza lietošana. Aizsargkapuce ir jāpārbauda katru dienu, lai konstatētu tās konstrukcijas iekšējos vai ārējos bojājumus. Aizsargkapuces rūpīga izmantošana un pareiza apkope pagarina ekspluatācijas laiku un uzlabo Jūsu drošību!

Pārbaude pirms lietošanas:

Pārbaudiet ikvienu aizsargkapuces daļu, vai tā nav bojāta un ir pareizi uzstādīta.

Tīrīšana:

- Pēc katras darba maiņas notīriet ķiveri, pārbaudiet atsevišķas detaļas un nomainiet bojātās daļas.
- Tīrīšana jāveic telpā ar pietiekamu ventilāciju. Izvairieties no kaitīgu piesārņotāju, kas nosēdušies uz atsevišķām daļām, ieelpošanas!
- Plastmasas detaļu tīrīšanai izmantojiet remdenu ūdeni (līdz +40 °C), tīriet ar ziepēm vai citiem neabrazīviem mazgāšanas līdzekļiem un mikstu suku.
- Maskas starpliku var mazgāt veļas mašīnā vai trauku mazgāšanas mašīnā augstākais pie 30 °C lielas temperatūras. Maskas starpliku var žāvēt žāvētājā pie ātruma, kas nepārsniedz 800 apgriezienus minūtē. Mazgājiet maskas starpliku atsevišķi – pirms apkopšanas tā ir jānoņem no maskas.
- Pēc atsevišķu detaļu tīrīšanas ar mitru lupatīnu nepieciešams tās izžāvēt vai ļaut tām nožūt istabas temperatūrā.
- Lai rūpētos par masku un plastmasas daļām, ieteicams izmantot CleanAIR®[®]Klar-pilot Fluid šķidrumus.

Nelietojiet acetonu vai citus tīrīšanas šķīdinātājus!

5. Materiāli

| Detāla | Materiāls |
|------------------|---|
| Aizsargkapuce | Poliamīds |
| Maskas starplika | Neoprēna vai 3D poliamīda adjūms |
| Vizieris TR1 | Polikarbonāts (PC) vai amorfs poliamīds (aPA) |
| Sejsegs CR1 | Celulozes propionāts (CP) vai polikarbonāts-(PC)/PC+ABS |

6. Uzglabāšanas nosacījumi

Uzglabājiet aizsargkapuci sausā un tīrā vietā istabas temperatūrā, izvairieties no tiešas saules gaismas (temperatūras diapazons no -10 °C līdz +55 °C ar relatīvo mitrumu no 20 līdz 95 % Rh).

7. Garantija

Garantija nodrošina produkta nomaiņu, ja tam ir jebkādi ražošanas vai materiālu defekti, kuri rodas 12 mēnešu laikā kopš iegādes datuma. Garantijas pretenzija jāiesniedz pārdošanas nodaļā / pie mazumtirgotāja. Ir jāiesniedz arī pirkuma apliecinājums (piemēram, rēķins vai piegādes sertifikāts). Garantija ir spēkā tikai gadījumos, kad elektriskā respiratora iekārta un lādētājs nav ticis pārveidots.

8. Izstrādājumu un rezerves daļu saraksts

1. tabula: Izstrādājuma nosaukums un izstrādājuma kods

| Izstrādājuma kods | Izstrādājuma apraksts |
|-------------------|---|
| 72 03 00.01 | Aizsargmaskas starplika UniMask, pelēka |
| 72 03 00.02 | Aizsargmaskas starplika UniMask, zila |
| 72 03 00.03 | Aizsargmaskas starplika UniMask, oranža |
| 72 03 00.04 | Aizsargmaskas starplika UniMask, sarkana |
| 72 03 00.08 | Aizsargmaskas starplika UniMask, neoprēna |

2. tabula: Rezerves daļu saraksts

| Izstrādājuma kods | Izstrādājuma apraksts |
|-------------------|---|
| 72 03 20/10 | Aizsargplēve UniMask, iepakojumā 10 gab |
| 72 03 40 | Galvas lente UniMask |
| 72 03 45 | Galvas lente UniMask 5 punkti |
| 72 90 00 | Rezerves maska TR1, caurspīdīga |
| 72 90 01 | Rezerves maska TR1, dzeltena |
| 72 90 03 | Rezerves maska TR1, 3. tonis |
| 72 90 05 | Rezerves maska TR1, 5. tonis |
| 72 91 00 | Rezerves maska CR1, caurspīdīga, CP |
| 72 03 50.01 | Maskas starplika UniMask, pelēka |
| 72 03 50.02 | Maskas starplika UniMask, zila |
| 72 03 50.03 | Maskas starplika UniMask, oranža |
| 72 03 50.04 | Maskas starplika UniMask, sarkana |
| 72 03 50.08 | Maskas starplika UniMask, neoprēna |
| 72 03 60 | Aizsargkapuce UniMask, īsa |
| 72 03 61 | Aizsargkapuce UniMask, garš |
| 72 03 62 | Aizsargkapuce UniMask, mazgājams audums |

9. Apstiprinātās kombinācijas

| Izstrādājuma kods | Izstrādājuma apraksts | Aizsardzības līmenis |
|-------------------|-----------------------|----------------------|
| 30 00 00PA | AerGO® | TH3 |
| 51 M0 00FC | MedicaER | TH3 |
| 81 00 00PA | Basic | TH3 |
| 51 00 00FCA | Chemical 2F | TH3 |
| 52 00 00CFA | Chemical 3F | TH3 |
| 63 00 00 | Pressure | 2A |
| 67 00 00 | Pressure Flow Master | 3B |

Aizsardzības līmenis tiek nodrošināts arī tad, ja tiek lietotas klasiskās apalās brilles.

10. Šos produktus apstiprina saskaņā ar šādiem standartiem:

Pilnvarotā iestāde CE apstiprinājumam:

EN 12941:1998+A2:2008 & EN 14594:2018

Occupational Safety Research Institute, v.v.i.
Jeruzalēmskā 1283/9, 110 00 Prague 1, Czech Republic
Notified body 1024

EN 166

Institute for testing and certification, a.s.
Třída Tomáše Bati 299, 764 21 Zlín, Czech Republic
Notified body 1023

Atbilstības deklarācija ir pieejama tīmekļa vietnē:

<https://www.clean-air.cz/doc>

Marķējumi un simboli saskaņā ar EN 166:

| UniMask® rāmja marķējums: |
|------------------------------|
| EN 166 MS 3 4 5 9 FT B 5/2-5 |

| UniMask® saderīgu sejsēgu marķējums | | | |
|-------------------------------------|----------------------|------------------------|----------------|
| Sejsegs | Apraksts | Sejsēga marķējums | Izmanotās joma |
| 72 90 00 | TR1, caurspīdīgs PC | 2C-1,2 MS 1 FT B 9 K N | 3 4 5 9 |
| 72 90 01 | TR1, dzeltens PC | 2C-1,2 MS 1 FT B 9 K N | 3 4 5 9 |
| 72 90 03 | TR1, tonis 3 PC | 3/2-3 MS 1 FT B 9 K N | 3 4 5 9 |
| 72 90 05 | TR1, tonis 5 PC | 5/2-5 MS 1 FT B 9 K N | 3 4 5 9 |
| 72 90 90* | TR1, caurspīdīgs aPA | MS 1 FT | 3 4 |
| 72 91 00 | CR1, caurspīdīgs CP | MS 1 S N | 3 4 5 |
| 72 91 01* | CR1, caurspīdīgs PC | MS 1 FT | 3 4 5 |

* nav piemērots lietošanai ATEX zonā

| Marķējuma apraksts | |
|--------------------|--|
| MS | Izgatavotāja identifikācija (MALINA – Safety s.r.o.) |
| 166 | Standarts EN 166 |
| 3; 5 | Toņa numurs – metināšanas filtrs (EN 169) |
| 2C | Koda numurs – UV aizsardzība ar labu krāsu atpazīšanu (EN 170) |
| 2 | Koda numurs – UV aizsardzība (EN 170) |
| 1,2; 3; 5 | Toņa numurs – UV aizsardzība (EN 170) |
| 1 | Optiskā klase |
| A (T) | Mehāniskā izturība – augsts enerģijas trieciens (190 m/sek.) |
| B (T) | Mehāniskā izturība – vidējs enerģijas trieciens (120 m/sek.) |
| F (T) | Mehāniskā izturība – zems enerģijas trieciens (45 m/sek.) |
| S | Mehāniskā izturība – palielināta izturība |

Ja pēc burta (A, B, F) parādās burts „T”, tad rāmis sniedz aizsardzību pret triecienu ekstremālās temperatūrās (-5°C/+55°C)

| | |
|---|---|
| 3 | Lietošanas joma – šķidrums (pilieni vai šļakatas) |
| 4 | Lietošanas joma – lielas putekļu daļiņas |
| 5 | Lietošanas joma – gāze un smalkas putekļu daļiņas |
| 9 | Lietošanas joma – izkausēta metāla šļakatas un karstu cietu vielu iekļūšana |
| K | Noturība pret smalko daļiņu vīrsmu bojājumiem |
| N | Izturība pret aizsuišanu |

UNIMASK – NAUDOTOJO VADOVAS – LIETUVIŪ

Svarbu

Dėl jūsų pačių saugumo prieš naudodami šią priemonę perskaitykite ir įsiminkite toliau pateiktas instrukcijas. Jei kilo klausimų, kreipkitės į gamintoją arba pardavėją. Išsaugokite šį vadovą, kad juo galėtumėte pasinaudoti ateityje.

1. Įvadas

Kaukė „CleanAIR® UniMask“ yra skirta naudoti su motorizuotais oro valymo respiratoriais (toliau vadinami PAPR) „CleanAIR®“ arba su nuolatinio srauto suspausto oro kvėpavimo aparatais (toliau vadinami „suspausto oro sistemomis „CleanAIR®““) ir užtikrina kvėpavimo takų apsaugą.

Galvos viršuje susidaręs viršslėgis neleidžia teršalams patekti į kvėpavimo zoną. Tai užtikrina komfortą naudotojui net dėvint kaukę ilgai. Naudotojas gali kvėpuoti lengvai, nes nėra filtro sukuriama pasipriešinimo.

„UniMask“ apsaugo kvėpavimo takus ir veidą nuo didelių greičiu lekiančių dalelių su dideliu energijos poveikiu.

Jei nesate tikri, ar kaukė yra tinkama konkrečiam naudojimui būdui, kreipkitės į gamintoją ar savo tiekėją!

2. Naudojimo apribojimai

- Niekada nenaudokite kaukės tokioje aplinkoje ir tokiomis sąlygomis:
 - Jeigu deguonies koncentracija aplinkoje mažesnė negu 17 %.
 - Deguonies prisotintoje aplinkoje.
 - Aplinkose, kai trūksta informacijos apie pavojingų medžiagų rūšį ir jų koncentraciją.
 - Aplinkose, kurios kelia tiesioginį pavojų gyvybei ir sveikatai.
- Jei pažeista apsauginė folija, nedelsdami ją pakeiskite.
- Kaukė neapsaugo nuo stiprių smūgių sproгимų ir esdinančių medžiagų.
- Pereikite į saugią vietą ir imkitės atitinkamų priemonių, kai naudojant kaukę kyla tokios problemos:
 - Jei žymiai pasunkėja kvėpavimas arba kyla kitų kvėpavimo problemų.
 - Jei kvėpuodami jaučiate blogą kvapą, dirginimą arba nemalonų skonį.
 - Jei blogai jaučiatės arba jus pykina.
- Naudokite originalius sertifikuotus filtrus, skirtus tik jūsų oro valymo respiratoriui. Keiskite filtrus kaskart pajutę pasikeitusį oro, teikiamo iš respiratoriaus, kvapą.
- Filtrai, skirti apsaugoti nuo kietųjų ir skystųjų dalelių (dalelių filtrai), neapsaugo nuo dujų. Filtrai, skirti apsaugoti nuo dujų, neapsaugo nuo dalelių. Darbo aplinkoje, užterštoje dalelėmis ir dujomis, turi būti naudojami kombinuoti filtrai.
- Jautriems žmonėms kaukės medžiaga gali sukelti alerginę reakciją.
- Prieš naudojimą produktą gerai patikrinkite. Nenaudokite produkto, jei bet kuri jo dalis pažeista.
- Nedėkite kaukės ant karšto paviršiaus.
- Šis produktas yra skirtas naudoti aplinkose, kuriose temperatūra svyruoja nuo 0 °C iki + 60 °C, o santykinis drėgnumas yra 20–95 %.

3. Naudojimas ir atsarginių dalių keitimas

Oro srauto krypties reguliavimas

Stumdami slankiklius kaukės priekinės dalies apačioje, galite reguliuoti oro srautą trimis kryptimis (oro srautas ant skyrelio iš viršaus, ant skydelio iš apačios ir oro srautas burnos link). Uždarius abu slankiklius, oro srautas pateks iš viršaus. Atidarius abu slankiklius, patenkantis į kaukę oro srautas bus tolygiai paskirstytas visoms angoms.

Iškvėpimo vožtuvo membranos keitimas

Nuimkite plastikinį dangtelį, tada seną membraną. Uždėkite naują membraną ant plastikinio kaiščio toje pačioje vietoje. Uždėkite atgal plastikinį dangtelį.

Skydelio keitimas

Abiejose skydelio pusėje pakelkite užraktus į viršų (atidaryti) ir nuimkite skydelį. Į tą pačią vietą uždėkite naują skydelį, abiejose pusėse užraktus nuleiskite žemyn (užraktinti). Įsitinkite, kad skydelis įdėtas tinkamai.

Antveidžio nuėmimas

Pirmiausia nuimkite skydelį, tada stumdami nykščiais nuo kaukės nuimkite antveidį. Lengviausia tai padaryti pradendant šonuose, virš skydelio užraktų.

Naujo antveidžio uždėjimas

Pirmiausia įkiškite antveidžio griovelius į skydelio griovelius kairėje pusėje ir įsitinkite, kad abiejose pusėse esantys trikampio formos indikatoriai sutampa. Viena ranka laikykite dalis teisingoje padėtyje, kita ranka įstumkite jas į vietas pirmiausia viršuje, tada apačioje, tada kitoje pusėje. Įsitinkite, kad antveidis teisingai uždėtas ant skydelio.

4. Valymas ir priežiūra

Kaukės ir skydelių eksploataavimo trukmė priklauso nuo įvairių veiksnių, pvz., šalčio, šilumos, cheminių medžiagų, saulės spindulių ar netinkamo naudojimo. Kaukę reikia tikrinti kasdien ir įsitikinti, ar nepažeista jos vidinė ar išorinė struktūra. Atsargus apsauginės kaukės naudojimas ir tinkama jos priežiūra pailgina eksploataavimo laiką ir sustiprina suteikiamą apsaugą!

Tikrinimas prieš naudojant

Patikrinkite, ar visos kaukės dalys yra nepažeistos ir tinkamai pritvirtintos.

Valymas

- Po kiekvieno darbo pamainos nuvalykite kaukę, patikrinkite atskiras dalis ir pakeiskite, jei jos sugadintos.
- Valymą reikia atlikti gerai vėdinamoje patalpoje. Saugokite, kad neįkvėptumėte ant atskirų dalių susikaupusių kenksmingų teršalų!
- Plastikinės dalis valykite drungnu vandeniu (iki +40 °C) su muilu ar kitomis neabrazyviomis plovimo priemonėmis ir švelniu šepetėliu.
- Antveidį galima plauti skalbimo mašinoje arba indaplovėje ne aukštesnėje kaip 30 °C temperatūroje. Antveidį galima džiovinoti džiovyklėje ne didesniu kaip 800 aps./min. greičiu. Antveidį plaukite atskirai – jį reikia nuimti nuo kaukės, prieš atliekant priežiūros darbus.
- Nuvalius atskiras dalis drėgna šluoste jas būtina nusausinoti arba leisti nudžiūti kambario temperatūroje.
- Skydelių ir plastikinių dalių priežiūrai rekomenduojama naudoti „CleanAIR®“ klar-pilot“ skysčius.

Nenaudokite acetono ar kitų valymo tirpiklių!

5. Medžiagos

| Dalis | Medžiaga |
|---------------|--|
| Kaukė | Poliamidai |
| Antveidis | Neopreno arba 3D poliarnido tinklėlis |
| Antveidis TR1 | Polikarbonatas (PC) arba amorfinis poliamidas (aPA) |
| Antveidis CR1 | Celiuliozės propionatas (CP) arba polikarbonatas (PC)/PC+ABS |

6. Laikymo sąlygos

Kaukę laikykite sausoje ir švarioje vietoje kambario temperatūroje, saugokite nuo tiesioginių saulės spindulių (temperatūros diapazonas nuo –10 °C iki +55 °C, kai santykinis drėgnumas yra nuo 20 iki 95 %).

7. Garantija

Šia garantija užtikrinama, kad jūsų turimas gaminy bus pakeistas, jei jis turės kokių nors gamybos ar medžiagų defektų, kurie pasirodys per 12 mėnesių nuo įsigijimo datos. Garantinį skundą reikia pateikti pardavimo skyriui arba pardavėjui. Kartu reikia pateikti ir pirkimo įrodymą (t. y. sąskaitą faktūrą arba pristatymo sertifikatą). Garantija gali būti pripažinta tik tuo atveju, jei kaukės atžvilgiu nebuvo atlika intervencija.

8. Produktų ir atsarginių dalių sąrašas

1 lentelė. Produkto pavadinimas ir produkto kodas

| Gaminio kodas | Gaminio aprašymas |
|---------------|--|
| 72 03 00.01 | Apsauginis veido skydelis „UniMask“, pilkas |
| 72 03 00.02 | Apsauginis veido skydelis „UniMask“, mėlynas |
| 72 03 00.03 | Apsauginis veido skydelis „UniMask“, oranžinis |
| 72 03 00.04 | Apsauginis veido skydelis „UniMask“, raudonas |
| 72 03 00.08 | Apsauginis veido skydelis „UniMask“, neoprenas |

2 lentelė. Atsarginių dalių sąrašas

| Gaminio kodas | Gaminio aprašymas |
|---------------|--|
| 72 03 20/10 | Apsauginė „UniMask“ plėvelė, 10 vnt. pakuotė |
| 72 03 40 | „UniMask“ galvos dirželis |
| 72 03 45 | „UniMask“ galvos dirželis 5 balai |
| 72 90 00 | Atsarginis skydelis TR1, skaidrus |
| 72 90 01 | Atsarginis skydelis TR1, geltonas |
| 72 90 03 | Atsarginis skydelis TR1, 3 tamsumo lygis |
| 72 90 05 | Atsarginis skydelis TR1, 5 tamsumo lygis |
| 72 91 00 | Atsarginis skydelis CR1, skaidrus, CP |
| 72 03 50.01 | „UniMask“ antveidis, pilkas |
| 72 03 50.02 | „UniMask“ antveidis, mėlynas |
| 72 03 50.03 | „UniMask“ antveidis, oranžinis |
| 72 03 50.04 | „UniMask“ antveidis, raudonas |
| 72 03 50.08 | „UniMask“ antveidis, neoprenas |
| 72 03 60 | Apsauginis gaubtas UniMask, trumpas |
| 72 03 61 | Apsauginis gaubtas UniMask, ilgas |
| 72 03 62 | Apsauginis gobtuvas UniMask, plaunamas audinys |

9. Patvirtinti deriniai

| Gaminio kodas | Gaminio aprašymas | Apaugos lygis |
|---------------|----------------------|---------------|
| 30 00 00PA | AerGO® | TH3 |
| 51 M0 00FC | MedicaER | TH3 |
| 81 00 00PA | Basic | TH3 |
| 51 00 00FCA | Chemical 2F | TH3 |
| 52 00 00CFA | Chemical 3F | TH3 |
| 63 00 00 | Pressure | 2A |
| 67 00 00 | Pressure Flow Master | 3B |

Šis apsaugos lygis užtikrinamas net naudojant akinius su klasičiniu rėmu.

10. Šie produktai yra patvirtinti pagal toliau nurodytus standartus:

Notifikuotoji įstaiga CE ženklinimui:

EN 12941:1998+A2:2008 & EN 14594:2018

Occupational Safety Research Institute, v.v.i.
Jeruzalėmská 1283/9, 110 00 Prague 1, Czech Republic
Notified body 1024

EN 166

Institute for testing and certification, a.s.
Trída Tomáše Bati 299, 764 21 Zlín, Czech Republic
Notified body 1023

Atitikties deklaracija pateikiama adresu:

<https://www.clean-air.cz/doc>

Ženkliniai ir simboliai pagal EN 166:

| UniMask® korpuso ženklėjimas: |
|-------------------------------|
| EN 166 MS 3 4 5 9 FT B 5/2-5 |

| UniMask® antveidžių ženklėjimas | | | |
|---------------------------------|---------------------|------------------------|------------------|
| Skydelis | Aprašymas | Antveidžio ženklėjimas | Naudojimo sritis |
| 72 90 00 | TR1, skaidrus PC | 2C-1,2 MS 1 FT B 9 K N | 3 4 5 9 |
| 72 90 01 | TR1, geltonas PC | 2C-1,2 MS 1 FT B 9 K N | 3 4 5 9 |
| 72 90 03 | TR1, tamsintas 3 PC | 3/2-3 MS 1 FT B 9 K N | 3 4 5 9 |
| 72 90 05 | TR1, tamsintas 5 PC | 5/2-5 MS 1 FT B 9 K N | 3 4 5 9 |
| 72 90 90* | TR1, skaidrus aPA | MS 1 FT | 3 4 |
| 72 91 00 | CR1, skaidrus CP | MS 1 S N | 3 4 5 |
| 72 91 01* | CR1, skaidrus PC | MS 1 FT | 3 4 5 |

* netinka naudoti ATEX zonoje

| Ženklėjimo aprašymas | |
|----------------------|---|
| MS | Gamintojas (MALINA – Safety s.r.o.) |
| 166 | Standartas EN 166 |
| 3; 5 | Tamsumo lygis – suvirinimo filtras (EN 169) |

| | |
|-----------|---|
| 2C | Kodas – Apsauga nuo UV spindulių su geru spalvos atpažinimu (EN 170) |
| 2 | Kodas – apsauga nuo UV (EN 170) |
| 1,2; 3; 5 | Tamsumo lygis – apsauga nuo UV (EN 170) |
| 1 | Optinė klasė |
| A (T) | Mechaninis atsparumas – didelis energijos smūgio poveikis (190 m/s) |
| B (T) | Mechaninis atsparumas – vidutinis energijos smūgio poveikis (120 m/s) |
| F (T) | Mechaninis atsparumas – mažas energijos smūgio poveikis (45 m/s) |
| S | Mechaninis atsparumas – padidintas tvirtumas |

Jei po raidės („A“, „B“ arba „F“) seka raidė „T“, tuomet korpusas apsaugo net nuo smūgių ekstremaliose temperatūrose (-5 °C / +55 °C)

| | |
|---|---|
| 3 | Naudojimo sritis – skysčiai (lašai arba purliai) |
| 4 | Naudojimo sritis – didelės dulkių dalelės |
| 5 | Naudojimo sritis – dujos ir smulkios dulkių dalelės |
| 9 | Naudojimo sritis – išlydyto metalo purliai ir karštų kietųjų dalelių įsikverbimas |
| K | Atsparumas paviršiaus pažeidimui smulkiosiomis dalelėmis |
| N | Atsparumas rasojimui |

UNIMASK – BRUKERVEILEDNING – NORSK

Viktig

For din egen sikkerhet bes du lese og huske følgende instruksjoner før bruk. Kontakt produsenten eller leverandøren hvis du har spørsmål. Ta vare på brukerhåndboken for fremtidig referanse.

1. Innledning

CleanAIR® UniMask er tilpasset for bruk med strømdrevne luftrensende respiratorer (heretter PAPR) CleanAIR® eller med kontinuerlig strømming av pusteledninger for trykkluftsledninger (heretter "trykkluftsystemer CleanAIR®") og gir dermed beskyttelse av luftveiene.

Overtrykket skapt i hodetoppen blokkerer smittestoffer fra pusteområdet. Dette sikrer brukerens komfort, selv ved langvarig bruk. Pusten er fortsatt lett fordi brukeren ikke må overvinne filterets motstand.

UniMask gir åndedrettsvern og ansiktsbeskyttelse mot partikler med høy hastighet og høy energipåvirkning.

Hvis du ikke er sikker på om hetten er egnet til et bestemt bruksområde, kontakt produsenten eller leverandøren!

2. Begrensninger for bruk

- Aldri bruk hetten i følgende omgivelser og under følgende forhold:
 - Hvis oksygenkonsentrasjonen i miljøet er lavere enn 17 %.
 - I miljøer med høyt oksygeninnhold.
 - I omgivelser der brukeren mangler kunnskap om typen farlige stoffer og hvilken konsentrasjon de har.
 - I miljøer som utgjør en umiddelbar fare for liv og helse.
- Hvis beskyttelsesfolien er skadet må den skiftes ut umiddelbart.
- Hetten beskytter ikke mot harde støt, eksplosjoner eller etsende stoffer.
- Flytt deg til et trygt sted og gjennomfør egnede tiltak hvis noen av følgende problemer inntreffer mens du bruker hetten:
 - Hvis du føler betydelig økning i pustemotstand eller opplever noen andre problemer med å puste.
 - Hvis du opplever vond lukt, irritasjon eller en ubehagelig

- smak når du puster.
 - Hvis du føler deg uvel eller kvalm.
1. Bruk bare sertifiserte originale filtre designet for den elektriske gassmasken. Skift filter hver gang du opplever vond lukt i luften fra respiratoren.
 2. Filtre som er designet for å filtrere faste og flytende partikler (partikkelfiltre) beskytter ikke brukeren mot gass. Filtre designet for å filtrere gass beskytter ikke brukeren mot partikler. På arbeidsplasser som er kontaminert med både partikler og gasser må man bruke kombinerte filtre.
 3. Hettens materiale kan forårsake allergiske reaksjoner for følsomme personer.
 4. Inspiser produktet nøye før bruk. Må ikke brukes hvis en del av systemet er skadet.
 5. Ikke legg hetten på en varm overflate.
 6. Dette produktet er beregnet til bruk i miljøer med en temperatur fra 0 °C til +60 °C med en relativ luftfuktighet på 20–95 % RF.

3. Kontroll og utskifting av reservedeler

Justere luftstrømningsretningen

Ved å skyve glidebryteren på bunnen foran på masken kan du justere luftstrømmen på tre måter (luftstrøm på visiret fra toppen, på visiret fra bunnen og luftstrømmen mot munnen). Ved å lukke begge knottene vil all luftstrøm komme inn fra toppen. Ved å åpne begge knottene vil luftstrømmen fordeles jevnt mellom alle åpninger når den kommer inn i masken.

Bytte utåndingsventilens membran

Fjern plastdekselet etterfulgt av den gamle membranen. Sett den nye membranen på plastpinnen på det opprinnelige stedet. Sett plastdekselet tilbake.

Bytte ut visiret

Skyv visirlåsene på begge sider opp (åpen) og fjern visiret. Plasser det nye visiret på samme sted, og skift begge låser på sidene ned igjen (lås). Forsikre deg om at visiret sitter som det skal.

Fjerne ansiktsforseglingen

Fjern først visiret, fjern deretter ansiktsforseglingen ved å skyve det ut av masken ved hjelp av tommele. Den enkleste måten er å starte på siden, rett over visirlåsene.

Feste den nye ansiktsforseglingen

Begynn med å plassere ansiktsforseglingssporene i sporene på skjoldet på venstre side, sørg for at de trekantede indikatorene på begge delene stemmer overens. Hold delene i riktig posisjon med den ene hånden mens du skyver delene i riktig posisjon med den andre hånden, start på toppen, etterfulgt av bunnen og til slutt motsatt side. Forsikre deg om at tetningen sitter som den skal på skjoldet.

4. Rengjøring og vedlikehold

Hetten og visirenes levetid påvirkes av mange faktorer som kulde, varme, kjemikalier, sollys og feil bruk. Hetten bør sjekkes daglig for mulig skade på strukturen på innsiden og utsiden. Forsiktig bruk og riktig vedlikehold av vernehetten øker driftstiden og forbedrer sikkerheten din!

Inspisering før bruk:

Kontroller at hver del av hetten er uskadd og riktig installert.

Rengjøring:

- Etter hver arbeidsvakt må du rengjøre hetten, inspiser individuelle deler og skifte deler som er skadet.
- Rengjøring må utføres i et rom med tilstrekkelig ventilering. Unngå innånding av skadelige kontaminanter som ligger på de enkelte delene!
- Bruk lunkent vann (opp til +40 °C) med såpe eller et vaskemiddel som ikke er skuremiddel og en myk børste til rengjøring av plastdeler.
- Ansiktsforseglingen kan vaskes i en vaskemaskin eller oppvaskmaskin ved en maksimumstemperatur på 30 °C. Ansiktsforseglingen kan tørkes i en tørketrommel med en hastighet som ikke overstiger 800 o/min. Vask ansiktsforseglingen separat – den må fjernes fra masken før vedlikehold.

- Etter rengjøring av delene med en fuktig klut, må de tørkes av eller de kan lufttørke i romtemperatur.
- For stell av visirene og plastdelene anbefales det å bruke CleanAIR® «Klar-pilot Fluids.

Ikke bruk aceton eller andre løsemidler!

5. Materialer

| Del | Materiale |
|-------------------|--|
| Hjelm | Polyamid |
| Ansiktsforsegling | Neopren eller 3D-polyamidstrikk |
| Visor TR1 | Polykarbonat (PC) eller amorf polyamid (aPA) |
| Visor CR1 | Cellulosepropionat (CP) eller polykarbonat (PC)/PC+ABS |

6. Lagringsforhold

Oppbevar hetten på et tørt og rent sted ved romtemperatur, unngå direkte sollys (temperaturområde fra -10 °C til +55 °C med en relativ fuktighet mellom 20 og 95 % RF).

7. Garanti

Garantien sikrer at du vil motta en erstatning hvis et produkt har noen produksjons- eller materialdefekter som dukker opp inn 12 måneder etter kjøpsdatoen. Garantifordring må rapporteres til salgssavdeling/detaljist. Samtidig må kjøpsbevis fremlegges (f.eks. en faktura eller leveringsattest). Garantien kan kun anerkjennes hvis det ikke er foretatt noen inngrep i hetten.

8. Liste over produkter og reservedeler

Tabell 1: Produktnavn og -nummer

| Produktkode | Produktbeskrivelse |
|-------------|--|
| 72 03 00.01 | Beskyttende ansiktsskjerm UniMask, grå |
| 72 03 00.02 | Beskyttende ansiktsskjerm UniMask, blå |
| 72 03 00.03 | Beskyttende ansiktsskjerm UniMask, oransje |
| 72 03 00.04 | Beskyttende ansiktsskjerm UniMask, rød |
| 72 03 00.08 | Beskyttende ansiktsskjerm UniMask, neopren |

Tabell 2: Oversikt for reservedeler

| Produktkode | Produktbeskrivelse |
|-------------|--|
| 72 03 20/10 | Beskyttende film UniMask, pakke med 10 stk |
| 72 03 40 | Hodebånd UniMask |
| 72 03 45 | Hodebånd UniMask 5 poeng |
| 72 90 00 | Reservevisir TR1, klar |
| 72 90 01 | Reservevisir TR1, gul |
| 72 90 03 | Reservevisir TR1, skyggenummer 3 |
| 72 90 05 | Reservevisir TR1, skyggenummer 5 |
| 72 91 00 | Reservevisir CR1, klar, CP |
| 72 03 50.01 | Ansiktsforsegling UniMask, grå |
| 72 03 50.02 | Ansiktsforsegling UniMask, blå |
| 72 03 50.03 | Ansiktsforsegling UniMask, oransje |
| 72 03 50.04 | Ansiktsforsegling UniMask, rød |
| 72 03 50.08 | Ansiktsforsegling UniMask, neopren |
| 72 03 60 | Beskyttelseshette UniMask, kort |
| 72 03 61 | Beskyttelseshette UniMask, lang |
| 72 03 62 | Beskyttende hette UniMask, vaskbart stoff |

9. Godkjente kombinasjoner

| Produktkode | Produktbeskrivelse | Nivå på beskyttelse |
|-------------|----------------------|---------------------|
| 30 00 00PA | AerGO® | TH3 |
| 51 MO 00FC | MedicaER | TH3 |
| 81 00 00PA | Basic | TH3 |
| 51 00 00FCA | Chemical 2F | TH3 |
| 52 00 00CFA | Chemical 3F | TH3 |
| 63 00 00 | Pressure | 2A |
| 67 00 00 | Pressure Flow Master | 3B |

Nivået på beskyttelsen er også sikret selv om det brukes klassiske briller.

10. Disse produktene er godkjent i samsvar med følgende standarder:

Teknisk kontrollorgan for CE-godkjenning:

EN 12941:1998+A2:2008 & EN 14594:2018

Occupational Safety Research Institute, v.v.i.
Jeruzalémská 1283/9, 110 00 Prague 1, Czech Republic
Notified body 1024

EN 166

Institute for testing and certification, a.s.
Třída Tomáše Bati 299, 764 21 Zlín, Czech Republic
Notified body 1023

Samsvarserklæring tilgjengelig på:

<https://www.clean-air.cz/doc>

Merking og symboler i henhold til EN 166:

| UniMask®-rammemerking: |
|------------------------------|
| EN 166 MS 3 4 5 9 FT B 5/2-5 |

| UniMask®-merking av kompatible visorer | | | |
|--|------------------|------------------------|-----------|
| Visor | Beskrivelse | Visor-merking | Bruksfelt |
| 72 90 00 | TR1, klar PC | 2C-1,2 MS 1 FT B 9 K N | 3 4 5 9 |
| 72 90 01 | TR1, gul PC | 2C-1,2 MS 1 FT B 9 K N | 3 4 5 9 |
| 72 90 03 | TR1, skygge 3 PC | 3/2-3 MS 1 FT B 9 K N | 3 4 5 9 |
| 72 90 05 | TR1, skygge 5 PC | 5/2-5 MS 1 FT B 9 K N | 3 4 5 9 |
| 72 90 90* | TR1, klar aPA | MS 1 FT | 3 4 |
| 72 91 00 | CR1, klar CP | MS 1 S N | 3 4 5 |
| 72 91 01* | CR1, klar PC | MS 1 FT | 3 4 5 |

* ikke egnet for bruk i ATEX-sone

| Merkingenes beskrivelse | |
|-------------------------|--|
| MS | Produsentidentifikasjon (MALINA – Safety s.r.o.) |
| 166 | Standard EN 166 |
| 3; 5 | Skyggetall – sveisefilter (EN 169) |
| 2C | Kodenummer – UV-beskyttelse med god fargeegenkjenning (EN 170) |
| 2 | Kodenummer – UV-beskyttelse (EN 170) |

| | |
|-----------|--|
| 1,2; 3; 5 | Skyggetall – UV-beskyttelse (EN 170) |
| 1 | Optisk klasse |
| A (T) | Mekanisk styrke – høy energipåvirkning (190 m/s) |
| B (T) | Mekanisk styrke – middels energipåvirkning (120 m/s) |
| F (T) | Mekanisk styrke – lav energipåvirkning (45 m/s) |
| S | Mekanisk styrke – økt robusthet |

Hvis bokstaven (A, B eller F) etterfølges av bokstaven «T», gir rammen motstand selv ved ekstreme temperaturer (-5 °C/+55 °C)

| | |
|---|--|
| 3 | Bruksfelt – væsker (dråper eller spray) |
| 4 | Bruksfelt – store støvpartikler |
| 5 | Bruksfelt – gass- og fine støvpartikler |
| 9 | Bruksfelt – beskyttelse mot sprut av smeltet metall og inntrengning av varme faste stoffer |
| K | Motstand mot overflateskader fra fine partikler |
| N | Motstand mot sløring |

UNIMASK – INSTRUKCJA OBSŁUGI – JĘZYK POLSKI

Ważne

Ze względów bezpieczeństwa przed rozpoczęciem użytkowania należy przeczytać i zapamiętać poniższe instrukcje. W przypadku jakichkolwiek pytań należy skontaktować się z producentem lub lokalnym dystrybutorem. Instrukcję obsługi należy zachować do wykorzystania w przyszłości.

1. Wstęp

CleanAIR® UniMask nadaje się do użytku z respiratorami oczyszczającymi z napędem pneumatycznym (dalej PAPER) CleanAIR® lub z aparatami oddechowymi ze stałym przepływem sprężonego powietrza (dalej „systemy sprężonego powietrza CleanAIR®”), zapewniając w ten sposób ochronę dróg oddechowych.

Efekt naddisponowania wytworzony na czubku głowy zapobiega wnikaniu zanieczyszczeń do strefy oddychania. Zapewnia to komfort użytkownika nawet w trakcie długotrwałego użytkowania. Oddychanie jest łatwe, ponieważ osoba nosząca aparat nie musi intensywnie oddychać, aby pokonać opór filtra.

Maska UniMask gwarantuje ochronę dróg oddechowych i ochronę twarzy przed cząsteczkami o dużej energii i dużym uderzeniu energii.

W razie wątpliwości odnośnie do przydatności kaptura do konkretnego zastosowania należy skontaktować się z producentem lub dostawcą.

2. Ograniczenia dotyczące użytkowania

1. Nigdy nie korzystać z kaptura w następujących przypadkach i warunkach:
 - Jeżeli stężenie tlenu w środowisku jest niższe niż 17%.
 - W środowiskach wzbogaczonych tlenem.
 - W środowiskach, co do których użytkownik nie ma wiedzy o rodzaju substancji niebezpiecznych i jej stężeniu.
 - W środowiskach stwarzających bezpośrednie zagrożenie dla zdrowia i życia.
2. Jeżeli folia ochronna jest uszkodzona, należy ją niezwłocznie wymienić.
3. Kaptur nie chroni przed silnymi uderzeniami, eksplozjami ani substancjami żrącymi.
4. Przejdź do bezpiecznej lokalizacji i podjąć odpowiednie środki zaradcze w przypadku wystąpienia następujących problemów podczas korzystania z kaptura:
 - W przypadku odczucia znacznie większego oporu podczas oddychania lub innych problemów z oddychaniem.

- W przypadku podrażnienia, nieprzyjemnego zapachu lub smaku podczas oddychania.
 - W przypadku złego samopoczucia lub nudności.
5. Korzystać wyłącznie z certyfikowanych, oryginalnych filtrów przeznaczonych do danego zasilanego aparatu oddechowego oczyszczającego powietrze. Filtry należy wymienić po każdym wykryciu zmiany zapachu powietrza podawanego z aparatu oddechowego.
 6. Filtry zaprojektowane do wychwytywania cząstek stałych i ciekłych (filtry cząstek) nie chronią użytkownika przed gazami. Filtry zaprojektowane do wychwytywania gazów nie chronią użytkownika przed żadnymi cząstkami. W środowisku pracy skażonym cząstkami i gazami stosować połączone filtry.
 7. Materiał, z którego wykonano kaptur, może wywoływać reakcje alergiczne u osób wrażliwych.
 8. Przed użyciem należy sprawdzić produkt. Nie używać w przypadku uszkodzenia jakiegokolwiek części systemu.
 9. Nie umieszczać kaptura na gorącej powierzchni.
 10. Ten produkt jest przeznaczony do użytkowania w środowiskach o zakresie temperatur od 0°C do +60°C i wilgotności względnej od 20% do 95%.

3. Kontrola i wymiana części zamiennych

Dostosowanie kierunku przepływu powietrza

Przesuwając suwaki z przodu na dole maski, przepływ powietrza można regulować na trzy sposoby (przepływ powietrza na szybcie od góry, na szybcie od dołu i w kierunku ust). Po zakręceniu obu gałek strumień powietrza będzie wpływał od góry. Po otwarciu obu gałek powietrze będzie równomiernie przepływać pomiędzy wszystkimi otworami podczas docierania do maski.

Wymiana membrany zaworu wydechowego

Zdjąć plastikową pokrywę, a następnie zużyta membranę. Umieścić nową membranę na plastikowym sworzyn w pierwotnej lokalizacji. Odłożyć plastikową pokrywę.

Wymiana szybki

Przesunąć zamknięcia szybki po obu stronach w górę (otwórz) i zdjąć ją. Umieścić nową szybki w tym samym miejscu i przesunąć obie blokady po bokach w dół (blokada). Upewnić się, że szybki są odpowiednio dopasowane.

Usuwanie uszczelnienia twarzy

Najpierw zdjąć szybki, a następnie uszczelkę twarzy, wypychając ją z maski za pomocą kciuków. Najlepiej zacząć z boku, tuż nad blokadą szybki.

Zakładanie nowego uszczelnienia twarzy

Zacząć od umieszczenia uszczelnienia twarzy w rowkach osłony z lewej strony i upewnić się, że trójkątne wskaźniki na obu częściach są prawidłowo dopasowane. W celu prawidłowego dopasowania przytrzymać części we właściwej pozycji jedną ręką, popychając je drugą ręką, zaczynając od góry, następnie od dołu i ostatecznie po przeciwnej stronie. Upewnić się, że uszczelka jest prawidłowo dopasowana do osłony.

4. Konserwacja i czyszczenie

Na czas użytkowania kaptura i szybki wpływa wiele czynników, takich jak ciepło, zimno, chemikalia, światło słoneczne i niewłaściwe użytkowanie. Kaptur należy sprawdzać codziennie pod kątem możliwych uszkodzeń konstrukcji wewnętrznej i zewnętrznej. Ostrożna eksploatacja i właściwa konserwacja kaptura wydłuża czas użytkowania i zwiększa bezpieczeństwo.

Przegląd przed użyciem:

Sprawdzić wszystkie części kaptura pod kątem uszkodzeń i właściwego montażu.

Czyszczenie:

- Po zakończeniu każdej zmiany oczyścić kaptur, sprawdzić poszczególne części i wymienić uszkodzone.
- Czyszczenie musi odbywać się w pomieszczeniu z odpowiednią wentylacją. Unikać wdychania szkodliwych zanieczyszczeń, które osadzają się na poszczególnych częściach.

- Do czyszczenia plastikowych części używać ciepłej wody (maks. +40°C) z mydłem lub innym nieścierającym detergentem oraz miękkiej szmatki.
- Uszczelnienie twarzy można myć w pralce lub zmywarce w temperaturze nieprzekraczającej 30°C. Uszczelnienie twarzy można suszyć w suszarce przy prędkości nieprzekraczającej 800 obr./min. Uszczelnienie twarzy należy umyć – przed przystąpieniem do mycia należy zdjąć z maski.
- Po wyczyszczeniu poszczególnych części wilgotną szmatką konieczne jest ich wytarcie do sucha lub wysuszenie w temperaturze pokojowej.
- Zalecane jest korzystanie ze środków CleanAIR®®Klar-pilot do czyszczenia szybki oraz części z tworzywa sztucznego.

Nie korzystać z acetonu ani innych rozpuszczalników czyszczących.

5. Materiały

| Część | Materiał |
|----------------------|---|
| Kaptur | Poliamid |
| Uszczelnienie twarzy | Dzianina neoprenowa lub poliamidowa 3D |
| Szybka TR1 | Poliwęglan (PC) poliamid bezpostaciowy (aPA) |
| Szybka CR1 | Propionian celulozy (CP) lub poliwęglan (PC)/PC+ABS |

6. Warunki przechowywania

Kaptur przechowywać w suchym i czystym miejscu nienarażonym na bezpośrednie działanie promieni słonecznych w temperaturze pokojowej (zakres temperatur od -10°C do +55°C, wilgotność względna od 20% do 95%).

7. Gwarancja

Gwarancja zapewnienia otrzymanie produktu zamiennego w przypadku wad produkcyjnych lub materiałowych ujawnionych w ciągu 12 miesięcy od daty zakupu. Roszczenie gwarancyjne należy zgłosić do działu sprzedaży / sprzedawcy. Należy jednocześnie przedstawić dowód zakupu (np. fakturę lub certyfikat doręczenia). Gwarancja zostanie uznana wyłącznie wówczas, gdy nie ingerowano w kaptur.

8. Lista produktów i części zamiennych

Tabela 1: Nazwa i kod produktu

| Kod produktu | Opis produktu |
|--------------|---|
| 72 03 00.01 | Oslona twarzy UniMask, kolor szary |
| 72 03 00.02 | Oslona twarzy UniMask, kolor niebieski |
| 72 03 00.03 | Oslona twarzy UniMask, kolor pomarańczowy |
| 72 03 00.04 | Oslona twarzy UniMask, kolor czerwony |
| 72 03 00.08 | Oslona twarzy UniMask, neopren |

Tabela 2: Lista części zamiennych

| Kod produktu | Opis produktu |
|--------------|---|
| 72 03 20/10 | Folia ochronna UniMask, 10 sztuk |
| 72 03 40 | Opaska UniMask |
| 72 03 45 | Uprząż nagłowna UniMask 5 punktów |
| 72 90 00 | Szybka zapasowa TR1, przezroczysta |
| 72 90 01 | Szybka zapasowa TR1, żółta |
| 72 90 03 | Szybka zapasowa TR1, odcień nr 3 |
| 72 90 05 | Szybka zapasowa TR1, odcień nr 5 |
| 72 91 00 | Szybka zapasowa CR1, przezroczysta, CP |
| 72 03 50.01 | Uszczelnienie twarzy UniMask, kolor szary |

| | |
|-------------|--|
| 72 03 50.02 | Uszczelnienie twarzy UniMask, kolor niebieski |
| 72 03 50.03 | Uszczelnienie twarzy UniMask, kolor pomarańczowy |
| 72 03 50.04 | Uszczelnienie twarzy UniMask, kolor czerwony |
| 72 03 50.08 | Uszczelnienie twarzy UniMask, neopren |
| 72 03 60 | Kaptur ochronny UniMask, krótki |
| 72 03 61 | Kaptur ochronny UniMask, długi |
| 72 03 62 | Kaptur ochronny UniMask, tkanina zmywalna |

9. Zatwierdzone połączenia

| Kod produktu | Opis produktu | Stopień ochrony |
|--------------|----------------------|-----------------|
| 30 00 00PA | AerGO® | TH3 |
| 51 M0 00FC | MedicaAER | TH3 |
| 81 00 00PA | Basic | TH3 |
| 51 00 00FCA | Chemical 2F | TH3 |
| 52 00 00CFA | Chemical 3F | TH3 |
| 63 00 00 | Pressure | 2A |
| 67 00 00 | Pressure Flow Master | 3B |

Poziom ochrony jest gwarantowany nawet w przypadku korzystania ze zwykłych okularów w oprawkach.

10. Zatwierdzono zgodność tych produktów z następującymi normami:

Jednostka notyfikowana przeprowadzająca certyfikację CE:

EN 12941:1998+A2:2008 & EN 14594:2018

Occupational Safety Research Institute, v.v.i.
Jeruzalémská 1283/9, 110 00 Prague 1, Czech Republic
Notified body 1024

EN 166

Institute for testing and certification, a.s.
Trída Tomáše Bati 299, 764 21 Zlín, Česká republika
Notified body 1023

Deklaracja zgodności jest dostępna pod adresem:

<https://www.clean-air.cz/doc>

Oznaczenia i symbole zgodnie z normą EN 166:

| Oznaczenie ramy UniMask®: |
|------------------------------|
| EN 166 MS 3 4 5 9 FT B 5/2-5 |

| Oznaczenie zgodnych szybki UniMask® | | | |
|-------------------------------------|---|------------------------|---------------------|
| Szybka | Opis | Oznaczenie szybki | Obszar zastosowania |
| 72 90 00 | TR1, przezroczysty poliwęglan | 2C-1,2 MS 1 FT B 9 K N | 3 4 5 9 |
| 72 90 01 | TR1, żółty poliwęglan | 2C-1,2 MS 1 FT B 9 K N | 3 4 5 9 |
| 72 90 03 | TR1, przyciemniony poliwęglan, odcień 3 | 3/2-3 MS 1 FT B 9 K N | 3 4 5 9 |
| 72 90 05 | TR1, przyciemniony poliwęglan, odcień 5 | 5/2-5 MS 1 FT B 9 K N | 3 4 5 9 |
| 72 90 90* | TR1, przezroczysty poliamid bezp. | MS 1 FT | 3 4 |
| 72 91 00 | CR1, przezroczysty poliwęglan | MS 1 S N | 3 4 5 |

| | | | |
|-----------|-------------------------------|---------|-------|
| 72 91 01* | CR1, przezroczysty poliwęglan | MS 1 FT | 3 4 5 |
|-----------|-------------------------------|---------|-------|

* Nie nadaje się do użytku w strefie ATEX

| Opis oznaczenia | |
|-----------------|--|
| MS | Identyfikacja producenta (MALINA — Safety s.r.o.) |
| 166 | Norma EN 166 |
| 3; 5 | Numer odcienia — filtr spawalniczy (EN 169) |
| 2C | Numer kodu — ochrona przed promieniowaniem UV i skuteczne rozpoznanie kolorów (EN 170) |
| 2 | Numer kodu — ochrona UV (EN 170) |
| 1,2; 3; 5 | Numer odcienia — ochrona UV (EN 170) |
| 1 | Klasa optyczna |
| A (T) | Wytrzymałość mechaniczna — wysoka energia uderzenia (190 m/s) |
| B (T) | Wytrzymałość mechaniczna — średnia energia uderzenia (120 m/s) |
| F (T) | Wytrzymałość mechaniczna — niska energia uderzenia (45 m/s) |
| S | Wytrzymałość mechaniczna — zwiększona odporność |

Jeżeli po literze (A, B lub F) jest litera „T”, oznacza to, że rama zapewnia odporność nawet w skrajnych temperaturach (-5°C / +55°C)

| | |
|---|---|
| 3 | Obszar zastosowania — ciecz (krople lub strugi) |
| 4 | Obszar zastosowania — duże cząstki pyłu |
| 5 | Obszar zastosowania — gaz i drobne cząstki pyłu |
| 9 | Obszar zastosowania — rozbrzygni stopionego metalu i wnikanie gorących ciał stałych |
| K | Odporność powierzchni na uszkodzenia przez drobne cząstki |
| N | Odporność na zamglenie |

UNIMASK – MANUAL DO UTILIZADOR – PORTUGUÊS

Importante

Para garantir a sua segurança, leia e recorde as seguintes instruções antes de usar. Se subsistirem quaisquer dúvidas, não hesite em contactar o fabricante ou o seu distribuidor. Guarde o manual para consultas futuras.

1. Introdução

O equipamento UniMask da CleanAIR® é adequado para usar com unidades de filtragem e ventilação (doravante PAPR) CleanAIR® ou com dispositivos respiratórios por ar comprimido de fluxo contínuo (doravante „sistemas de ar comprimido CleanAIR®”), garantindo assim a proteção do aparelho respiratório.

A sobrepressão criada no topo da cabeça impede a entrada de contaminantes para a zona de respiração. Isto assegura o conforto do utilizador mesmo em utilizações de longa duração. Continua a ser fácil respirar porque o utilizador não tem de vencer a resistência do filtro.

A UniMask fornece proteção respiratória e proteção do rosto contra partículas a alta velocidade e impacto de alta energia.

Se não tem a certeza se a viseira é adequada para uma determinada aplicação, informe-se junto do fabricante ou do seu fornecedor!

2. Limitações de uso

1. Nunca use a viseira nos ambientes e nas condições indicados em seguida:

- Se a concentração de oxigénio no ambiente for inferior a 17%.
 - Em ambientes ricos em oxigénio.
 - Em ambientes onde o utilizador desconheça o tipo de substâncias perigosas presentes e a sua concentração.
 - Em ambientes que representem um perigo imediato para a vida e para a saúde.
2. Se a película de proteção sofrer danos, substitua-a imediatamente.
 3. A viseira não protege contra choques duros, explosões ou substâncias corrosivas.
 4. Afaste-se para um local seguro e tome as medidas adequadas caso algum dos problemas indicados em seguida ocorrer durante o uso da viseira:
 - Se sentir um aumento significativo na resistência à respiração ou quaisquer outros problemas relacionados com a respiração.
 - Se sentir mau cheiro, irritação ou um sabor desagradável enquanto respira.
 - Se sentir indisposição ou náuseas.
 5. Utilize apenas filtros originais certificados concebidos para a sua unidade de filtragem e ventilação. Substitua os filtros sempre que detetar a mudança de odor no ar fornecido pelo respirador.
 6. Os filtros concebidos para capturar partículas sólidas e líquidas (filtros de partículas) não protegem o utilizador contra qualquer tipo de gás. Os filtros concebidos para capturar gases não protegem o utilizador contra qualquer tipo de partículas. Em locais de trabalho contaminados com partículas e gases, é necessário usar filtros combinados.
 7. O material da viseira pode causar reações alérgicas em pessoas sensíveis.
 8. É importante verificar o produto com atenção antes de o usar. Não utilize, se alguma peça do sistema estiver danificada.
 9. Não coloque a viseira em cima de superfícies quentes.
 10. Este produto destina-se a ser utilizado em ambientes com um intervalo de temperaturas de 0 °C a +60 °C com humidade relativa de 20-95% Hr.

3. Controlo e substituição de peças sobressalentes

Ajustar a direção do fluxo de ar

Deslize os botões de controlo na parte inferior da frente da máscara, para ajustar o fluxo de ar de três maneiras (fluxo de ar na máscara a partir de cima, na máscara a partir da parte inferior e o fluxo na direção da boca). Fechando os dois botões, o fluxo de ar entra todo pela parte de cima. Abrindo os dois botões, o fluxo de ar é dividido uniformemente entre todas as aberturas ao entrar na máscara.

Trocar a membrana da válvula de expiração

Retire a tampa de plástico e em seguida a membrana antiga. Coloque a membrana nova no pino de plástico no local original. Volte a colocar a tampa de plástico.

Substituição da máscara

Desloque os fechos da máscara de ambos os lados para cima (abrir) e retire a máscara. Coloque a máscara nova no mesmo sítio e desloque ambos os fechos nas laterais novamente para baixo (trancar). Certifique-se de que a máscara fica bem ajustada.

Remoção do vedante da face

Comece por remover a máscara e depois o vedante da face, empurrando-o para fora da máscara usando os polegares. A maneira mais fácil é começar na lateral, mesmo acima dos fechos da máscara.

Fixação do novo vedante da face

Comece por colocar as ranhuras do vedante da face nas ranhuras no escudo no lado esquerdo, certifique-se de que os indicadores triangulares em ambas as peças coincidem. Segure nas peças na posição correta com uma mão, ao mesmo tempo que empurra as peças para a posição correta com a outra mão, começando por cima, seguindo-se a parte inferior e por último o lado oposto. Certifique-se de que o vedante encaixa corretamente no escudo.

4. Limpeza e manutenção

O período de vida útil da viseira e das máscaras é influenciado por muitos fatores como o frio, o calor, os produtos químicos, a luz do

sol ou utilização incorreta. A viseira deve ser verificada diariamente para determinar se há danos no interior ou no exterior da estrutura. A utilização cuidadosa e a manutenção correta da viseira de proteção melhora o período de vida útil e contribui para a sua segurança!

Inspecionar antes de usar:

Inspecione cada uma das peças da viseira certificando-se de que não apresenta danos e está instalada corretamente.

Limpeza:

- Depois de cada turno de trabalho, limpe a viseira, verifique as peças individuais e substitua as peças danificadas.
- A limpeza tem de ser feita numa divisão com ventilação suficiente. Evite a inalação de contaminantes nocivos acumulados nas peças individuais!
- Para a limpeza das peças de plástico use água morna (até +40 °C) com sabão ou outro detergente não abrasivo e uma escova macia.
- O vedante da face pode ser lavado numa máquina de lavar ou máquina de lavar loiça até 30 °C, máximo. O vedante da face pode ser seco numa secadora a uma velocidade que não pode ser superior a 800 rpm. Lave o vedante da face em separado; tem de ser retirado da máscara antes da manutenção.
- Depois de limpar as peças individuais com um pano húmido, é necessário secá-las com um pano ou deixá-las secar à temperatura ambiente.
- Para o tratamento das máscaras e peças plásticas é recomendado usar os fluidos CleanAIR® *klar-pilot.

Não use acetona nem outros solventes de limpeza!

5. Materiais

| Peça | Material |
|-----------------|---|
| Viseira | Poliamida |
| Vedante da face | Malha em neopreno ou poliamida 3D |
| Máscara TR1 | Policarbonato (PC) ou poliamida amorfa (aPA) |
| Máscara CR1 | Propionato de celulose (CP) ou policarbonato(PC)/PC+ABS |

6. Condições de conservação

Conserve a viseira num local seco e limpo à temperatura ambiente, evite a luz direta do sol (intervalo de temperatura de -10 °C a +55 °C com uma humidade relativa entre 20 e 95% Hr).

7. Garantia

A garantia assegura que irá receber um produto de substituição para o que adquiriu se ocorrer qualquer defeito de fabrico ou de material no prazo de 12 meses após a data da compra. A reclamação da garantia deve ser apresentada ao departamento de vendas/retalhista. Simultaneamente, deve ser apresentada a correspondente prova de compra (ou seja, uma fatura ou um comprovativo de fornecimento). A garantia só pode ser reconhecida se não tiver sido realizada qualquer intervenção na viseira.

8. Lista de produtos e peças sobressalentes

Tabela 1: Nome do produto e código do produto

| Código do produto | Descrição do produto |
|-------------------|--|
| 72 03 00.01 | Escudo de proteção da face UniMask, cinzento |
| 72 03 00.02 | Escudo de proteção da face UniMask, azul |
| 72 03 00.03 | Escudo de proteção da face UniMask, laranja |
| 72 03 00.04 | Escudo de proteção da face UniMask, vermelho |
| 72 03 00.08 | Escudo de proteção da face UniMask, neopreno |

Tabela 2: Lista de peças de substituição

| Código do produto | Descrição do produto |
|-------------------|--|
| 72 03 20/10 | Película de proteção UniMask, embalagem de 10 unidades |
| 72 03 40 | Fita de cabeça UniMask |
| 72 03 45 | Cinto de cabeça UniMask 5 pontos |
| 72 90 00 | Máscara sobressalente TR1, transparente |
| 72 90 01 | Máscara sobressalente TR1, amarela |
| 72 90 03 | Máscara sobressalente TR1, tonalidade 3 |
| 72 90 05 | Máscara sobressalente TR1, tonalidade 5 |
| 72 91 00 | Máscara sobressalente CR1, transparente, CP |
| 72 03 50.01 | Vedante de face UniMask, cinzento |
| 72 03 50.02 | Vedante de face UniMask, azul |
| 72 03 50.03 | Vedante de face UniMask, laranja |
| 72 03 50.04 | Vedante de face UniMask, vermelho |
| 72 03 50.08 | Vedante de face UniMask, neopreno |
| 72 03 60 | Capuz de proteção UniMask, curto |
| 72 03 61 | Capuz de proteção UniMask, longo |
| 72 03 62 | Capuz de proteção UniMask, tecido lavável |

9. Combinações aprovadas

| Código do produto | Descrição do produto | Nível de proteção |
|-------------------|----------------------|-------------------|
| 30 00 00PA | AerGO® | TH3 |
| 51 M0 00FC | MedicaER | TH3 |
| 81 00 00PA | Basic | TH3 |
| 51 00 00FCA | Chemical 2F | TH3 |
| 52 00 00CFA | Chemical 3F | TH3 |
| 63 00 00 | Pressure | 2A |
| 67 00 00 | Pressure Flow Master | 3B |

O nível de proteção também está garantido mesmo em caso de utilização de óculos com armação clássica.

10. Estes produtos estão aprovados em conformidade com as seguintes normas:

Organismo notificado responsável pela homologação da CE:

EN 12941:1998+A2:2008 & EN 14594:2018

Occupational Safety Research Institute, v.v.i.
Jeruzalémská 1283/9, 110 00 Praga 1, Czech Republic
Notified body 1024

EN 166

Institute for testing and certification, a.s.
Třída Tomáše Bati 299, 764 21 Zlín, Czech Republic
Notified body 1023

A Declaração de Conformidade está disponível em:
<https://www.clean-air.cz/doc>

Marcações e símbolos de acordo com a EN 166:

| Marcação da armação UniMask®: |
|-------------------------------|
| EN 166 MS 3 4 5 9 FT B 5/2-5 |

Marcação de máscaras compatíveis UniMask®

| Máscara | Descrição | Marcação de máscaras | Campo de utilização |
|-----------|-----------------------|------------------------|---------------------|
| 72 90 00 | TR1, transparente PC | 2C-1,2 MS 1 FT B 9 K N | 3 4 5 9 |
| 72 90 01 | TR1, amarelo PC | 2C-1,2 MS 1 FT B 9 K N | 3 4 5 9 |
| 72 90 03 | TR1, tonalidade 3 PC | 3/2-3 MS 1 FT B 9 K N | 3 4 5 9 |
| 72 90 05 | TR1, tonalidade 5 PC | 5/2-5 MS 1 FT B 9 K N | 3 4 5 9 |
| 72 90 90* | TR1, transparente aPA | MS 1 FT | 3 4 |
| 72 91 00 | CR1, transparente CP | MS 1 S N | 3 4 5 |
| 72 91 01* | CR1, transparente PC | MS 1 FT | 3 4 5 |

* não adequado para utilização em zona ATEX

| Descrição da marcação | |
|-----------------------|---|
| MS | Identificação do fabricante (MALINA – Safety s.r.o.) |
| 166 | Norma EN 166 |
| 3; 5 | Número da tonalidade – filtro de soldadura (EN 169) |
| 2C | Número de código – proteção UV com bom reconhecimento de cor (EN 170) |
| 2 | Número de código – proteção UV (EN 170) |
| 1,2; 3; 5 | Número da tonalidade – proteção UV (EN 170) |
| 1 | Classe ótica |
| A (T) | Resistência mecânica – impacto energético alto (190 m/s) |
| B (T) | Resistência mecânica – impacto energético médio (120 m/s) |
| F (T) | Resistência mecânica – impacto energético baixo (45 m/s) |
| S | Resistência mecânica – robustez aumentada |

Se a letra (A, B, F) for seguida da letra "T", nesse caso a armação protege contra impacto a temperaturas extremas (-5 °C/+55 °C)

| | |
|---|---|
| 3 | Campo de utilização – líquidos (pingos ou salpicos) |
| 4 | Campo de utilização – partículas grandes de poeira |
| 5 | Campo de utilização – gás e partículas finas de poeira |
| 9 | Campo de utilização – salpicos de metal derretido e penetração de sólidos quentes |
| K | Resistência a danos na superfície causados por partículas finas |
| N | Resistência ao embaciamento |

UNIMASK – РУКОВОДСТВО ПОЛЬЗОВАТЕЛЯ – РУССКИЙ

Важная информация

В целях личной безопасности, прочтите и запомните следующие инструкции перед использованием. При возникновении каких-либо вопросов свяжитесь с производителем или региональным дистрибьютором. Сохраните это руководство для

дальнейшего использования.

1. Введение

Маска CleanAIR® UniMask адаптирована для использования с фильтрующим респиратором с принудительной подачей воздуха (powered air purifying respirator, или PAPR) CleanAIR® или с дыхательными аппаратами с принудительной непрерывной подачей сжатого воздуха (системы сжатого воздуха CleanAIR®) и тем самым обеспечивают защиту дыхательных путей.

Избыточное давление сверху предотвращает попадание загрязняющих веществ в зону дыхания. Это обеспечивает комфорт пользователя даже при длительном использовании. Дыхание остается легким, потому что пользователю не нужно преодолевать сопротивление фильтра.

UniMask защищает дыхательные пути и лицо от высокоскоростных частиц с высокой энергией.

Если вы не уверены в пригодности маски для конкретного применения, проконсультируйтесь с производителем или вашим поставщиком!

2. Эксплуатационные ограничения

- Запрещено использовать сварочную маску в следующих рабочих условиях.
 - Если содержание кислорода в воздухе составляет менее 17 %.
 - В средах с повышенным содержанием кислорода.
 - Если пользователю не известны вид и уровень содержания опасных веществ в среде.
 - В средах, представляющих непосредственную угрозу для здоровья и жизни.
- Если защитная пленка повреждена, замените ее немедленно.
- Сварочная маска не защищает от сильных ударов, взрывов или коррозионно-активных веществ.
- В случае возникновения нижеследующих явлений в ходе эксплуатации сварочной маски перейдите в безопасное место и примите надлежащие меры.
 - Если вы ощущаете значительное повышение уровня сопротивления дыханию или иные проявления со стороны организма, связанные с затруднением дыхания.
 - Если чувствуете тошнотворный запах, раздражение или неприятный привкус при дыхании.
 - Если ощущаете недомогание или тошноту.
- Для фильтрующего респиратора с принудительной подачей воздуха следует использовать только сертифицированные оригинальные фильтры. Немедленно заменяйте фильтры в случае изменения запаха воздуха, поступающего из респиратора.
- Противоаэрозольные фильтры, предназначенные для улавливания твердых и жидких частиц, не защищают пользователя от газов. Фильтры, предназначенные для улавливания газов, не защищают от частиц. Если на рабочем месте присутствуют оба вида загрязнений, частицами и газами, необходимо использовать комбинированные фильтры.
- Материал, из которого изготовлена маска, может вызвать аллергические реакции у чувствительных людей.
- Внимательно проверьте маску перед ее использованием. Запрещается использовать маску сварщика при наличии повреждений какого-либо из ее компонентов.
- Не кладите маску на горячие поверхности.
- Данное изделие предназначено для использования при температуре окружающей среды от 0 до +60 °C при относительной влажности 20–95 %.

3. Контроль и замена запасных частей

Регулирование направления потока воздуха

С помощью передвигаемых регуляторов в передней нижней части маски можно выбрать одно из трех направлений потока воздуха (на щиток сверху, на щиток снизу и ко рту). Если закрыть оба регулятора, воздух будет поступать сверху. Если открыть оба регулятора, поток будет равномерно распределен между всеми отверстиями при поступлении в маску.

Замена мембраны клапана выдоха

Снимите пластиковую крышку и извлеките старую мембрану. Поместите новую мембрану на пластиковый выступ на исходное место. Закройте пластиковую крышку.

Замена щитка

Сдвиньте блокираторы по обе стороны от щитка вверх (в положение «открыто») и снимите щиток. Поместите новый щиток на то же место и сдвиньте блокираторы по бокам вниз (в положение «заблокировано»). Убедитесь, что щиток надежно закреплен.

Извлечение уплотнителя

Снимите щиток, а затем извлеките уплотнитель из маски большими пальцами. Рекомендуется начать с боковых сторон, над блокираторами щитка.

Установка нового уплотнителя

Совместите канавки уплотнителя с канавками на маске с левой стороны. Убедитесь, что треугольные отметки на обоих деталях совпадают. Удерживайте детали в правильном положении одной рукой и вставляйте их другой рукой: сначала сверху, затем снизу и, наконец, с противоположной стороны. Убедитесь, что уплотнитель надлежащим образом зафиксирован на маске.

4. Чистка и техническое обслуживание

На срок службы маски и защитных стекол влияют различные факторы, например, высокие и низкие температуры, химические вещества, солнечный свет или неправильное использование. Маску необходимо ежедневно проверять на отсутствие повреждений с наружной и внутренней стороны. Аккуратность при использовании и соблюдение правил технического обслуживания защитной маски способствуют продлению срока ее службы и повышению уровня безопасности!

Проверка перед использованием

Убедитесь, что все части маски не повреждены и установлены правильно.

Очистка

- После каждой рабочей смены очистите маску от загрязнений, проверьте исправность ее компонентов и замените поврежденные детали.
- Очистку следует проводить в помещении с хорошей вентиляцией. Избегайте вдыхания опасных загрязнений, скопившихся на отдельных элементах маски!
- Для очистки пластиковых деталей используйте воду комнатной температуры (до +40 °C) с мылом или другим нейтральным моющим средством и мягкую щетку.
- Уплотнитель можно стирать в стиральной или посудомоечной машине при температуре не более 30 °C. Уплотнитель можно сушить в сушилке на скорости не более 800 об/мин. Мойте уплотнитель отдельно. Снимите его с маски перед обслуживанием.
- После очистки отдельных элементов маски с помощью влажной ткани их необходимо протереть насухо или дать высохнуть при комнатной температуре.
- Для ухода за защитными стеклами и пластиковыми деталями рекомендуется использовать жидкости CleanAIR®®Klar-pilot.

Запрещается использовать ацетон и другие очищающие растворители!

5. Материалы

| Деталь | Материал |
|-------------|--|
| Маска | Полиамид |
| Уплотнитель | Неопрен или трехмерная ткань из полиамида |
| Визир TR1 | Поликарбонат (PC) или аморфный полиамид (аРА) |
| Визир CR1 | Целулозный пропионат (CP) или поликарбонат (PC)/PC+ABS |

6. Условия хранения

Хранить маску сварщика надлежит при комнатной температуре, в сухом чистом месте, защищенном от прямых солнечных лучей при температуре от -10 до +55 °C и относительной влажности от 20 до 95 %.

7. Гарантия

Гарантия обеспечивает замену устройства в случае производственного дефекта или существенного брака, которые могут проявиться в течение 12 месяцев от даты покупки. Гарантийные требования подаются в отел продаж или в компанию розничной торговли. При этом следует предоставить подтверждение покупки (например, счет-фактуру или акт приемки). Гарантия считается действительной только при условии, что маска не подвергалась сторонним воздействиям.

8. Перечень деталей и запасных частей

Таблица 1. Название и код изделия

| Код изделия | Описание изделия |
|-------------|-----------------------------------|
| 72 03 00.01 | Защитная маска UniMask, серая |
| 72 03 00.02 | Защитная маска UniMask, синяя |
| 72 03 00.03 | Защитная маска UniMask, оранжевая |
| 72 03 00.04 | Защитная маска UniMask, красная |
| 72 03 00.08 | Защитная маска UniMask, неопрен |

Таблица 2. Список запасных частей

| Код изделия | Описание изделия |
|-------------|--|
| 72 03 20/10 | Защитная пленка UniMask, 10 шт. в упаковке |
| 72 03 40 | Наголовник UniMask |
| 72 03 45 | Оголовье UniMask 5 точек |
| 72 90 00 | Запасной щиток TR1, прозрачный |
| 72 90 01 | Запасной щиток TR1, желтый |
| 72 90 03 | Запасной щиток TR1, степень защиты 3 |
| 72 90 05 | Запасной щиток TR1, степень защиты 5 |
| 72 91 00 | Запасной щиток CR1, прозрачный, CP |
| 72 03 50.01 | Уплотнитель UniMask, серый |
| 72 03 50.02 | Уплотнитель UniMask, синий |
| 72 03 50.03 | Уплотнитель UniMask, оранжевый |
| 72 03 50.04 | Уплотнитель UniMask, красный |
| 72 03 50.08 | Уплотнитель UniMask, неопрен |
| 72 03 60 | Защитный капюшон UniMask, короткий |
| 72 03 61 | Защитный капюшон UniMask, длинный |
| 72 03 62 | Защитный капюшон UniMask, моющаяся ткань |

9. Сертифицированные комбинации

| Код изделия | Описание изделия | Уровень защиты |
|-------------|----------------------|----------------|
| 30 00 00PA | AerGO® | TH3 |
| 51 M0 00FC | MedicAER | TH3 |
| 81 00 00PA | Basic | TH3 |
| 51 00 00FCA | Chemical 2F | TH3 |
| 52 00 00CFA | Chemical 3F | TH3 |
| 63 00 00 | Pressure | 2A |
| 67 00 00 | Pressure Flow Master | 3B |

Уровень защиты также гарантирован даже при наличии классических очков в оправе.

10. Данное изделие сертифицировано согласно следующим стандартам:

Аккредитованный орган сертификации для проверки соответствия требованиям CE:

EN 12941:1998+A2:2008 & EN 14594:2018

Occupational Safety Research Institute, v.v.i.
Jeruzalémská 1283/9, 110 00 Prague 1, Czech Republic
Notified body 1024

EN 166

Institute for testing and certification, a.s.
Třída Tomáše Bati 299, 764 21 Zlín, Czech Republic
Notified body 1023

Декларацию о соответствии можно найти на странице <https://www.clean-air.cz/doc>

Ознаке и символы у складу са EN 166:

| Ознаке на оквиру UniMask®: |
|------------------------------|
| EN 166 MS 3 4 5 9 FT B 5/2-5 |

| Ознаке компатибилних визира за UniMask® | | | | |
|---|----------------------|------------------------|-----------------|--|
| Визир | Опис | Ознаке визира | Област употребе | |
| 72 90 00 | TR1, прозиран, PC | 2C-1,2 MS 1 FT B 9 K N | 3 4 5 9 | |
| 72 90 01 | TR1, жути, PC | 2C-1,2 MS 1 FT B 9 K N | 3 4 5 9 | |
| 72 90 03 | TR1, затамњење, 3 PC | 3/2-3 MS 1 FT B 9 K N | 3 4 5 9 | |
| 72 90 05 | TR1, затамњење, 5 PC | 5/2-5 MS 1 FT B 9 K N | 3 4 5 9 | |
| 72 90 90* | TR1, прозиран, aPA | MS 1 FT | 3 4 | |
| 72 91 00 | CR1, прозиран, CP | MS 1 S N | 3 4 5 | |
| 72 91 01* | CR1, прозиран, PC | MS 1 FT | 3 4 5 | |

* није прикладан за ATEX зоне

| Опис ознака | |
|-------------|--|
| MS | Идентификација произвођача (MALINA – Safety s.r.o.) |
| 166 | Стандард EN 166 |
| 3; 5 | Број затамњења – филтер за заваривање (EN 169) |
| 2C | Шифра – UV заштита са добрим препознавањем боја (EN 170) |
| 2 | Шифра – UV заштита (EN 170) |
| 1,2; 3; 5 | Број затамњења – UV заштита (EN 170) |
| 1 | Оптичка класа |
| A (T) | Механичка чврстоћа – удар са јаким енергијом (190 m/s) |
| B (T) | Механичка чврстоћа – удар са средњом енергијом (120 m/s) |
| F (T) | Механичка чврстоћа – удар са слабом енергијом (45 m/s) |

| | |
|--|--|
| S | Механичка чврстоћа – појачана снага |
| Ако иза слова (А, В, F) следи слово „Т”, онда оквир обезбеђује заштиту од утицаја на јако високим температурама (-5°C/+55°C) | |
| 3 | Област употребе – течности (капи или спрејеви) |
| 4 | Област употребе – крупне честице прашине |
| 5 | Област употребе – гас и ситне честице прашине |
| 9 | Област употребе – прскање растопљеног метала и продор врелих честица |
| K | Отпорност на оштећење површине финим честицама |
| N | Отпорност на замагљивање |

UNIMASK – MANUAL DE UTILIZARE – ROMÂNĂ

Important

Pentru siguranța dumneavoastră, vă rugăm ca înainte de utilizare să citiți și să vă reamintiți următoarele instrucțiuni. Dacă aveți întrebări, vă rugăm să contactați producătorul sau distribuitorul dumneavoastră. A se păstra manualul pentru a putea fi consultat ulterior.

1. Introducere

CleanAIR® UniMask este adaptat pentru a fi utilizat cu dispozitive respiratoare de purificare a aerului (powered air purifying respirators, în continuare PAPR) CleanAIR® sau cu aparate de respirație cu aer comprimat alimentat cu flux continuu (în continuare sisteme cu aer comprimat CleanAIR®), și astfel asigură protecția tractului respirator.

Suprapresiunea creată în cască previne intrarea contaminanților în zona pentru respirație. Aceasta asigură confortul utilizatorului, chiar și în cazul unei utilizări îndelungate. Respirația rămâne ușoară, deoarece utilizatorul nu trebuie să treacă de rezistența filtrului.

UniMask asigură protecție respiratorie și protecția feței împotriva particulelor cu viteză mare și cu impact de energie mare.

Dacă nu sunteți sigur de caracterul adecvat al cagulei pentru o anumită aplicație, consultați-vă cu producătorul sau cu furnizorul dumneavoastră!

2. Limitări privind utilizarea

- Nu folosiți niciodată cagula în următoarele medii și în următoarele condiții:
 - Dacă concentrația oxigenului în mediul respectiv este mai mică de 17 %.
 - În medii îmbogățite cu oxigen.
 - În medii în care utilizatorul nu dispune de cunoștințe despre tipul substanțelor periculoase și concentrația acestora.
 - În medii care reprezintă un pericol iminent pentru viață și sănătate.
- Dacă folia protectoare este deteriorată, înlocuiți-o imediat.
- Cagula nu protejează împotriva șocurilor puternice, exploziilor sau a substanțelor corozive.
- Deplasați-vă într-un loc sigur și luați măsuri corespunzătoare când survin oricare dintre următoarele probleme în timp ce utilizați cagula:
 - Dacă simțiți o creștere semnificativă a rezistenței la respirație sau orice alte probleme cu respirația.
 - Dacă simțiți miros, iritație sau gust neplăcut în timp ce respirați.
 - Dacă nu vă simțiți bine sau aveți greață.
- Folosiți filtre originale certificate proiectate doar pentru dispozitivul dumneavoastră respirator de purificare a aerului. Înlocuiți filtrele de fiecare dată când observați o modificare a mirosului aerului furnizat de dispozitivul respirator.
- Filtrele proiectate pentru captarea particulelor solide și lichide (filtre de particule) nu protejează utilizatorul împotriva gazelor. Filtrele proiectate pentru captarea gazelor nu protejează utilizatorul împotriva particulelor. La locurile de muncă contaminate atât cu particule, cât și cu gaze trebuie utilizate filtre combinate.
- Materialul cagulei poate cauza reacții alergice la persoanele sen-

sibile.

- Aveți grijă să verificați produsul înainte de utilizare. A nu se utiliza, dacă oricare piesă a sistemului este deteriorată.
- Nu puneți cagula pe o suprafață fierbinte.
- Acest produs este destinat utilizării în medii cu un interval de temperatură de 0 °C – +60 °C și cu o umiditate relativă de 20–95 % Rh.

3. Control și înlocuirea pieselor de schimb

Reglarea direcției fluxului de aer

Prin glisarea butoanelor de control ale glisorului din partea de față jos a măști, puteți regla fluxul de aer în trei moduri (fluxul de aer pe vizieră din partea de sus, pe vizieră din partea de jos și fluxul de aer către gură). Prin închiderea ambelor butoane întregul flux de aer va intra din partea de sus. Prin deschiderea ambelor butoane fluxul de aer va fi distribuit uniform între toate orificiile, când intra în mască.

Modificarea membranei supapei de evacuare

Scoateți capacul din plastic, după care membrana veche. Puneți membrana nouă pe acul din plastic la locul original. Puneți înapoi capacul din plastic.

Înlocuirea vizierei

Comutați în sus (deschidere) încuietorile vizierei în ambele părți, și scoateți viziera. Puneți o vizieră nouă în același loc, și comutați ambele încuietori laterale înapoi în jos (închidere). Verificați dacă vizorul se potrivește perfect.

Scoaterea elementului de etanșare pe față

Mai întâi scoateți viziera, după care scoateți elementul de etanșare pe față împingându-l jos de pe mască cu degetele. Cel mai ușor este să începeți în partea laterală, chiar deasupra încuietorilor vizierei.

Fixarea noului element de etanșare pe față

Începeți prin plasarea canelurilor elementului de etanșare pe față în canelurile scutului din partea stângă, asigurați-vă că îndicatorii triunghiulari se potrivesc pe ambele piese. Țineți piesele în poziția corectă cu o singură mână în timp ce împingeți piesele în poziția corectă cu cealaltă mână. Începând în partea de sus, urmat de partea de jos, și în final în partea opusă. Asigurați-vă că elementul de etanșare se potrivește în mod corect pe scut.

4. Curățarea și întreținerea

Durata de viață a cagulei și vizierelor este influențată de mai mulți factori cum ar fi frigul, căldura, chimicalele, lumina soarelui sau utilizarea incorectă. Trebuie verificată zilnic dacă structura cagulei prezintă eventuale deteriorări pe partea interioară și exterioară. Utilizarea atentă și întreținerea corectă a cagulei de protecție crește perioada de funcționare a acestuia și îmbunătățește siguranța dumneavoastră!

Verificarea înainte de utilizare:

Verificați ca fiecare piesă a cagulei să fie intactă și instalată corect.

Curățarea:

- După fiecare schimb de lucru, curățați cagula, verificați piesele individuale, și înlocuiți pe cele deteriorate.
- Curățarea trebuie efectuată într-o încăpere cu o ventilație suficientă. A se evita inhalarea contaminanților nocivi depuse pe piesele individuale!
- Pentru curățarea pieselor de plastic folosiți apă caldută (până la +40 °C) cu săpun sau un alt detergent neabraziv, precum și o perie moale.
- Etanșarea feței poate fi spălată în mașina de spălat rufe sau vase la temperatura maximă de 30 °C. Etanșarea feței poate fi uscată în uscător la o viteză care nu depășește 800 rpm. Spălați separat elementul de etanșare pe față – acesta poate fi scoasă din mască înainte de întreținere.
- După curățarea pieselor individuale cu o cârpă umedă, este necesar să le frecăți până se usucă, sau să le lăsați să se usuce la temperatura camerei.
- Pentru îngrijirea vizierelor și pieselor din plastic, este recomandat să folosiți fluidele CleanAIR®®klar-pilot.

Nu utilizați acetona sau alți solvenți de curățare!

5. Materiale

| Piesă | Material |
|-------------------------------|---|
| Cağulă | Poliamidă |
| Elementul de etanșare pe față | Neopren sau tricot 3D din poliamidă |
| Vizieră TR1 | Policarbonat (PC) sau poliamidă amorfă (aPA) |
| Vizieră CR1 | Propionat de celuloză (CP) sau policarbonat (PC)/PC+ABS |

6. Condiții de depozitare

Deponați cagula într-un loc uscat și curat la temperatura camerei, evitați lumina directă soarelui (intervalul de temperatură: -10 °C – +55 °C, cu o umiditate relativă de 20–95 % Rh).

7. Garanție

Garanția asigură faptul că veți primi un înlocuitor în cazul în care un produs prezintă defecte de fabricație sau materiale care apar în termen de 12 luni de la data cumpărării. Solicitarea de garanție trebuie înaintată departamentului de vânzări/vanzătorului. În același timp, trebuie prezentată și dovada achiziției (respectiv o factură sau un certificat de livrare). Garanția poate fi luată în considerare numai dacă nu s-au realizat intervenții la cağulă.

8. Lista produselor și a pieselor de schimb

Tabelul 1: Nume produs și cod produs

| Cod produs | Descriere produs |
|-------------|---------------------------------|
| 72 03 00.01 | Scut facial UniMask, gri |
| 72 03 00.02 | Scut facial UniMask, albastru |
| 72 03 00.03 | Scut facial UniMask, portocaliu |
| 72 03 00.04 | Scut facial UniMask, roșu |
| 72 03 00.08 | Scut facial UniMask, neopren |

Tabelul 2: Lista pieselor de schimb

| Cod produs | Descriere produs |
|-------------|---|
| 72 03 20/10 | Folie protectoare UniMask, pachet de 10 buc. |
| 72 03 40 | Bentită UniMask |
| 72 03 45 | Ham pentru cap UniMask 5 puncte |
| 72 90 00 | Vizieră de schimb TR1, transparentă |
| 72 90 01 | Vizieră de schimb TR1, galbenă |
| 72 90 03 | Vizieră de schimb TR1, întunecare 3 |
| 72 90 05 | Vizieră de schimb TR1, întunecare 5 |
| 72 91 00 | Vizieră de schimb CR1, transparentă, CP |
| 72 03 50.01 | Element de etanșare pe față UniMask, gri |
| 72 03 50.02 | Element de etanșare pe față UniMask, albastru |
| 72 03 50.03 | Element de etanșare pe față UniMask, portocaliu |
| 72 03 50.04 | Element de etanșare pe față UniMask, roșu |
| 72 03 50.08 | Element de etanșare pe față UniMask, neopren |
| 72 03 60 | Glugă de protecție UniMask, scurtă |
| 72 03 61 | Glugă de protecție UniMask, lungă |
| 72 03 62 | Glugă de protecție UniMask, țesătură lavabilă |

9. Combinații aprobate

| Cod produs | Descriere produs | Nivel de protecție |
|-------------|----------------------|--------------------|
| 30 00 00PA | AerGO® | TH3 |
| 51 MO 00FC | MedicAER | TH3 |
| 81 00 00PA | Basic | TH3 |
| 51 00 00FCA | Chemical 2F | TH3 |
| 52 00 00CFA | Chemical 3F | TH3 |
| 63 00 00 | Pressure | 2A |
| 67 00 00 | Pressure Flow Master | 3B |

Nivelul de protecție este asigurat și în cazul în care sunt utilizate ochelari cu ramă clasică.

10. Aceste produse sunt aprobate în conformitate cu următoarele standarde:

Organism notificat pentru testarea CE:

EN 12941:1998+A2:2008 & EN 14594:2018

Occupational Safety Research Institute, v.v.i.
Jeruzalémská 1283/9, 110 00 Prague 1, Czech Republic
Notified body 1024

EN 166

Institute for testing and certification, a.s.
Třída Tomáše Bati 299, 764 21 Zlín, Czech Republic
Notified body 1023

Declarația de conformitate este disponibilă la:

<https://www.clean-air.cz/doc>

Marcaje și simboluri în conformitate cu EN 166:

| Marcaj pe cadru UniMask®: |
|------------------------------|
| EN 166 MS 3 4 5 9 FT B 5/2-5 |

| Marcaj viziere compatibile UniMask® | | | |
|-------------------------------------|----------------------|------------------------|----------------------|
| Vizieră | Descriere | Marcaj vizieră | Domeniu de utilizare |
| 72 90 00 | TR1, PC transparent | 2C-1,2 MS 1 FT B 9 K N | 3 4 5/9 |
| 72 90 01 | TR1, PC galben | 2C-1,2 MS 1 FT B 9 K N | 3 4 5 9 |
| 72 90 03 | TR1, 3 PC umbră | 3/2-3 MS 1 FT B 9 K N | 3 4 5 9 |
| 72 90 05 | TR1, 5 PC umbră | 5/2-5 MS 1 FT B 9 K N | 3 4 5 9 |
| 72 90 90* | TR1, aPA transparent | MS 1 FT | 3; 4 |
| 72 91 00 | CR1, CP transparent | MS 1 S N | 3 4 5 |
| 72 91 01* | CR1, PC transparent | MS 1 FT | 3 4 5 |

* nu este potrivit pentru utilizare în zone ATEX

| Descriere marcaj | |
|------------------|--|
| MS | Identificare producător (MALINA – Safety s.r.o.) |
| 166 | Standardul EN 166 |
| 3; 5 | Număr de întunecare – filtru sudare (EN 169) |
| 2C | Număr de cod – protecție UV cu recunoașterea bună a culorii (EN 170) |
| 2 | Număr de cod – protecție UV (EN 170) |
| 1,2; 3; 5 | Număr de întunecare – protecție UV (EN 170) |
| 1 | Clasă optică |
| T | Rezistență mecanică – impact energetic ridicat (190 m/s) |
| B (T) | Rezistență mecanică – impact energetic mediu (120 m/s) |
| F (T) | Rezistență mecanică – impact energetic scăzut (45 m/s) |
| S | Rezistență mecanică – robustețe crescută |

Dacă literele (A, B, F) sunt urmate de litera „T”, atunci cadrul protejează împotriva impactului la temperaturi extreme (-5 °C/+55 °C)

| | |
|---|--|
| 3 | Domeniu de utilizare – lichide (picături sau stropi) |
| 4 | Domeniu de utilizare – particule mari de praf |
| 5 | Domeniu de utilizare – gaz și particule fine de praf |
| 9 | Domeniu de utilizare – stropi de metal topit și a penetrația materialelor solide fierbinți |
| K | Rezistență la deteriorarea suprafeței de către particule fine |
| N | Rezistență la aburire |

UNIMASK – KORISNIČKO UPUTSTVO – SRPSKI

Важно

Због сопствене безбедности, пре употребе прочитајте и запамтите следећа упутства. Ако имате било каквих питања, обратите се произвођачу или дистрибутеру. Чувајте овај приручник ради каснијег подсећања.

1. Увод

CleanAIR® UniMask је прилагођен за употребу са CleanAIR® електрично напajањим респираторима за пречишћавање ваздуха (у даљем тексту: ПАПР) или са апаратима за дисање са линијом за непrestајни доток компримованог ваздуха (у даљем тексту: CleanAIR® системи компримованог ваздуха) и на тај начин пружа заштиту респираторног тракта.

Прекомерни притисак који настаје под маском спречава да контаминанти доспеју у зону дисања. Ово кориснику обезбеђује удобност, чак и током дуготрајног коришћења. Дисање остаје лако, јер корисник не мора да савладава отпор филтера.

UniMask пружа заштиту респираторног система и лица од честица велике брзине и високог енергетског утицаја.

Ако нисте сигурни у погодност маске за одређену примену, посаветујте се са произвођачем или добављачем!

2. Ограничење употребе

- Никада не користите маску у следећим окружењима и у следећим условима:
 - Ако је концентрација кисеоника у окружењу мања од 17%.
 - У окружењу обогаћеном кисеоником.
 - У окружењу где корисник нема информације о врсти опасних супстанци и њиховој концентрацији.
 - У окружењу које представља непосредну опасност по живот и здравље.

- Ако је заштитна фолија оштећена, одмах је замените.
- Маска не штити од jakих удараца, експлозија или корозивних супстанци.
- Померите се на безбедну локацију и предузмите одговарајуће мере када се током коришћења маске појави било који од следећих проблема:
 - Ако осетите значајно повећање отпора дисању или било који други проблем са дисањем.
 - Ако при дисању осетите смрад, иритацију или непријатан укус.
 - Ако се не осећате добро или осетите мучнину.
- Користите само сертифициване оригиналне филтере намењене за ваш електрично напajањим респиратор за пречишћавање ваздуха. Замените филтере сваки пут када осетите промену мириса у ваздуху који долази из респиратора.
- Филтери намењени за задржавање чврстих и течних честица (честични филтери) не штите корисника од било каквих гасова. Филтери намењени за задржавање гасова не штите корисника од било каквих честица. На радном месту контаминираним и честицама и гасовима, морају се користити комбиновани филтери.
- Материјал маске може да изазове алергијску реакцију код осетљивих особа.
- Обратите пажњу и проверите производ пре употребе. Не користите га ако је било који део система оштећен.
- Не стављајте маску на врелу површину.
- Овај производ је намењен за употребу у окружењима са температурним опсегом од 0 °C до + 60 °C и релативном влажношћу од 20 до 95%.

3. Контрола и замена резервних делова

Подешавање смера протока ваздуха

Померањем клизних контролних дугмади на доњем предњем делу маске, можете да подесите проток ваздуха у три правца (проток ка визиру одозго, ка визиру одоздо и проток ваздуха ка устима). Затварањем оба дугмета, сав проток ваздуха ће улазити одозго. Отварањем оба дугмета, проток ваздуха ће при уласку у маску бити равномерно подељен на све отворе.

Замена мембране испусног вентила

Скините пластични поклопац, а затим и стару мембрану. Ставите нову мембрану на пластичну иглу, на оригинално место. Вратите пластични поклопац.

Замена визира

Померите браве визира са обе стране нагоре (отварање) и скините визир. Ставите нови визир на исто место и померите браве са обе стране надолу (закључавање). Проверите да ли је визир исправно налегао.

Уклањање јастучета

Прво скините визир, а затим скините јастуче тако што ћете га палчевима изгурати из маске. Најлакше је да кренете са стране, непосредно изнад брави визира.

Постављање новог јастучета

Почните постављањем жлебова јастучета у жлебове маске на левој страни, обратите пажњу да се троугласти показивачи подудару са обе стране. Држите делове у исправном положају једном руком, док другом руком гурате делове у исправан положај, почев од врха, затим на дну, и коначно са супротној стране. Водите рачуна да јастуче исправно налегне на маску.

4. Чишћење и одржавање

Животи век маске и визира зависи од многих фактора, као што су хладноћа, топлота, хемикалије, сунчева светлост и неправилна употреба. Маску треба свакодневно прегледати, због могућих оштећења структуре унутра и споља. Пажљива употреба и правилно одржавање заштитне маске продужава њен радни век и побољшава вашу сигурност!

Провера пре употребе:

Проверите да ли је сваки део маске неоштећен и исправно постављен.

Чишћење:

- Након сваке радне смене очистите маску, проверите појединачне делове и замените оштећене.
- Чишћење мора да се обавља у просторији са добром вентилацијом. Избегавајте удисање штетних контаминаната накупљених у појединачним деловима!
- За чишћење пластичних делова користите млаку воду (до +40 °C) са сапуном или другим неабразивним детергентом и меком четком.
- Јастуче се може опрати у веш машини или машини за судове на максималној температури од 30 °C. Јастуче се може сушити у сушилици брзином не већом од 800 о/мин. Јастуче перите одвојено – оно се мора одвојити од маске пре одржавања.
- После чишћења појединачних делова влажном крпом, потребно је осушити их брисањем или остављањем на собној температури.
- За одржавање визира и пластичних делова препоручује се употреба CleanAIR® *klar-pilot течности.

При чишћењу не користите ацетон или друге растварање!

5. Материјали

| Део | Материјал |
|-----------|---------------------------------|
| Маска | Полиамид |
| Јастуче | Неопрен или 3Д полиамидно ткање |
| Визир TP | Поликарбонат |
| Визир CP1 | CP+PC+ABS |

6. Услови складиштења

Маску чувајте на сувом и чисто месту, на собној температури, заштићену од директне сунчеве светлости (са температурним опсегом од -10 °C до +55 °C и релативном влажношћу између 20 и 95%).

7. Гаранција

Гаранција подразумева да ћете добити замену ако производ има било какве производне недостатке или недостатке у материјалу, који се појаве у року од 12 месеци од датума куповине. Гарантни захтев се мора упутити продајном одељењу/малопродавцу. Истовремено се мора доставити доказ о куповини (нпр. рачун или потврда о испоруци). Гаранција се признаје само ако на масци нису извршене никакве преправке.

8. Списак производа и резервних делова

Табела 1: Назив и шифра производа

| Шифра производа | Опис производа |
|-----------------|------------------------------------|
| 72 03 00.01 | Заштитна маска UniMask, сива |
| 72 03 00.02 | Заштитна маска UniMask, плава |
| 72 03 00.03 | Заштитна маска UniMask, наранџаста |
| 72 03 00.04 | Заштитна маска UniMask, црвена |
| 72 03 00.08 | Заштитна маска UniMask, неопренска |

Табела 2: Списак резервних делова

| Шифра производа | Опис производа |
|-----------------|--|
| 72 03 20/10 | Заштитни филм UniMask, паковање од 10 ком. |
| 72 03 40 | Наглавна трака UniMask |
| 72 03 45 | Повој за главу УниМаск 5 бодова |
| 72 90 00 | Резервни визир TR1, провидан |
| 72 90 01 | Резервни визир TR1, жути |

| | |
|-------------|---|
| 72 90 03 | Резервни визир TR1, засенчење 3 |
| 72 90 05 | Резервни визир TR1, засенчење 5 |
| 72 91 00 | Резервни визир CR1, провидан, CP |
| 72 03 50.01 | Јастуче UniMask, сиво |
| 72 03 50.02 | Јастуче UniMask, плаво |
| 72 03 50.03 | Јастуче UniMask, наранџасто |
| 72 03 50.04 | Јастуче UniMask, црвено |
| 72 03 50.08 | Јастуче UniMask, неопренско |
| 72 03 60 | Заштитна капуља УниМаск, кратка |
| 72 03 61 | Заштитна капуља УниМаск, дуга |
| 72 03 62 | Заштитна капуља УниМаск, перива тканина |

9. Дозвољене комбинације

| Шифра производа | Опис производа | Степен заштите |
|-----------------|----------------------|----------------|
| 30 00 00PA | AerGO® | TH3 |
| 51 M0 00FC | MedicAER | TH3 |
| 81 00 00PA | Basic | TH3 |
| 51 00 00FCA | Chemical 2F | TH3 |
| 52 00 00CFA | Chemical 3F | TH3 |
| 63 00 00 | Pressure | 2A |
| 67 00 00 | Pressure Flow Master | 3B |

Степен заштите се такође гарантује и када се користе наочаре са класичним рамом.

10. Ови производи су одобрени у складу са следећим стандардима:

Тело обавештено ради издавања CE одобрења:

EN 12941:1998+A2:2008 & EN 14594:2018

Occupational Safety Research Institute, v.v.i.

Jeruzalémská 1283/9, 110 00 Prague 1, Czech Republic
Notified body 1024

EN 166

Institute for testing and certification, a.s.
Trída Tomáše Bati 299, 764 21 Zlín, Czech Republic
Notified body 1023

Изјава о усклађености је доступна на:

<https://www.clean-air.cz/doc>

Ознаке и симболи у складу са EN 166:

| Ознаке на оквиру UniMask®: | | | |
|------------------------------|--|--|--|
| EN 166 MS 3 4 5 9 FT B 5/2-5 | | | |

| Ознаке компатибилних визира за UniMask® | | | |
|---|----------------------|------------------------|-----------------|
| Визир | Опис | Ознаке визира | Област употребе |
| 72 90 00 | TR1, прозиран, PC | 2C-1,2 MS 1 FT B 9 K N | 3 4 5 9 |
| 72 90 01 | TR1, жути, PC | 2C-1,2 MS 1 FT B 9 K N | 3 4 5 9 |
| 72 90 03 | TR1, затамњење, 3 PC | 3/2-3 MS 1 FT B 9 K N | 3 4 5 9 |

| | | | |
|-----------|----------------------|-----------------------|---------|
| 72 90 05 | TR1, затамњење, 5 PC | 5/2-5 MS 1 FT B 9 K N | 3 4 5 9 |
| 72 90 90* | TR1, прозиран, aPA | MS 1 FT | 3 4 |
| 72 91 00 | CR1, прозиран, CP | MS 1 S N | 3 4 5 |
| 72 91 01* | CR1, прозиран, PC | MS 1 FT | 3 4 5 |

* није прикладан за ATEX зоне

| Опис ознака | |
|-------------|--|
| MS | Идентификација произвођача (MALINA – Safety s.r.o.) |
| 166 | Стандард EN 166 |
| 3; 5 | Број затамњења – филтер за заваривање (EN 169) |
| 2C | Шифра – UV заштита са добрим препознавањем боја (EN 170) |
| 2 | Шифра – UV заштита (EN 170) |
| 1,2; 3; 5 | Број затамњења – UV заштита (EN 170) |
| 1 | Оптичка класа |
| A (T) | Механичка чврстоћа – удар са јаком енергијом (190 m/s) |
| B (T) | Механичка чврстоћа – удар са средњом енергијом (120 m/s) |
| F (T) | Механичка чврстоћа – удар са слабом енергијом (45 m/s) |
| S | Механичка чврстоћа – појачана снага |

Ако иза слова (А, В, F) следи слово „Т“, онда оквир обезбеђује заштиту од утицаја на јако високим температурама (-5°C/+55°C)

| | |
|---|--|
| 3 | Област употребе – течности (капи или спрејеви) |
| 4 | Област употребе – крупне честице прашине |
| 5 | Област употребе – гас и ситне честице прашине |
| 9 | Област употребе – прскање растопљеног метала и продор врелих честица |
| K | Отпорност на оштећење површине финим честицама |
| N | Отпорност на замагљивање |

UNIMASK – BRUKSANVISNING – SVENSKA

Viktigt

För din säkerhets skull bör du läsa och komma ihåg instruktionerna nedan innan du använder produkten. Om du har frågor, kontakta tillverkaren eller din återförsäljare. Behåll manualen för framtida bruk.

1. Introduktion

CleanAIR® UniMask är anpassad för användning med eldrivna luftrenande respiratorer (i fortsättningen PAPP) CleanAIR® eller med andningsapparater med kontinuerligt flöde av komprimerad luft (i fortsättningen "tryckluftsystemet CleanAIR®") och som sålunda skyddar luftvägarna.

Övertrycket som skapas i ansiktsmasken förhindrar föroreningar från att komma in i andningsregionen. Detta garanterar bärarens bekvämlighet, även vid långvarig användning. Andningen är lätt eftersom användaren inte behöver anstränga sig för att andas genom filtret.

UniMask tillhandahåller andningsskydd och skydd för ansiktet mot partiklar med hög hastighet och hög energipåverkan.

Om du inte är säker på om masken är lämplig för en specifik tillämpning ska du kontakta tillverkaren eller din leverantör!

2. Begränsningar

- Använd aldrig masken i följande miljöer och under följande förhållanden:
 - Om luftens syrehalt ligger under 17 %.
 - I syreberikade miljöer.
 - I områden där föroreningar och deras koncentrationer ej är kända.
 - I miljöer som utgör en omedelbar fara för liv och hälsa.
- Om skyddsfolien skadas ska den bytas ut omedelbart.
- Masken skyddar inte mot hårda stötar, explosioner eller frätande ämnen.
- Ta dig till en säker plats och vidta lämpliga åtgärder om följande problem uppstår medan masken används:
 - Om du känner märkbar ökning av svårighet att andas eller andra andningsproblem.
 - Om du upplever dålig lukt, irritation eller obehaglig smak vid andning.
 - Om du upplever obehag eller mår illa.
- Använd certifierade originalfilter som endast är utformade för din luftrenande andningsapparat. Byt filter varje gång du upptäcker ny lukt i tillförd luft från andningsapparaten.
- Filter som utformats för att filtrera fasta eller flytande partiklar (partikelfilter) skyddar inte användaren mot gaser. Filter som utformats för att filtrera gaser skyddar inte användaren mot partiklar. Kombinerade filter måste användas på arbetsplatser som är kontaminerade med både partiklar och gaser.
- Maskens material kan orsaka allergiska reaktioner hos känsliga personer.
- Kontrollera produkten innan användning. Använd inte om någon del av systemet är skadad.
- Ställ inte masken på en varm yta.
- Denna produkt är avsedd att användas i miljöer med ett temperaturintervall från 0 °C till +60 °C med relativ fuktighet på 20–95 % Rh.

3. Kontroll och byte av reservdelar

Justering av luftflödets riktning

Genom att förflytta skjutreglaget i nederänden av masken kan du justera luftflödet på tre sätt (luftflöde på visiret från ovsidan, på visiret från underdelen och luftflöde mot munnen). Om du stänger båda reglagen kommer allt luftflöde från ovsidan. Om du öppnar båda reglagen fördelas luftflödet jämnt mellan alla öppningar när de kommer in i masken.

Byte av utandningsventilens membran

Ta bort plastlocket och sedan det gamla membranet. Sätt in det nya membranet på plaststiftet på den ursprungliga platsen. Sätt tillbaka plastlocket.

Byte av visiret

Dra upp visirlåsen på båda sidor (så att de öppnas) och ta bort visiret. Placera det nya visiret på samma plats och spänn fast de båda låsen igen (så att de låses). Kontrollera att visiret sitter som det ska.

Borttagning av ansiktstättningen

Ta först bort visiret och sedan ansiktstättningen genom att trycka ut den ur masken med dina tummar. Det enklaste sättet är att börja på sidan, precis ovanför visirlåsen.

Att fästa den nya ansiktstättningen

Börja med att placera ansiktstättningens spår i maskens spår på vänster sida, se till att de triangulära indikatorerna på de båda delarna matchar varandra. Håll delarna i rätt läge med en hand och tryck fast delarna i rätt position med den andra, börja med ovsidan och fortsätt med nederdelen och avsluta med de motstående sidorna. Se till att tätningen passar in korrekt på masken.

4. Rengöring och underhåll

Maskens och visirets livslängd påverkas av många faktorer, till exempel kyla, värme, kemikalier, solljus eller felaktig användning. Masken ska kontrolleras dagligen för skador på dess struktur på både in- och utsida. Försiktig användning och korrekt underhåll av skyddsmasken förlänger livslängden och förbättrar din säkerhet!

Kontroll före användning:

Kontrollera att alla delar av masken är oskadade och installerade på rätt sätt.

Rengöring:

- Efter varje arbetsskift ska du rengöra masken, kontrollera enskilda delar och byta ut skadade delar.
- Rengöring måste ske i ett väl ventilerat utrymme. Undvik att andas in skadliga föroreningar som lagt sig på enskilda delar!
- Använd ljummet vatten (upp till +40 °C) med såpa eller något annat icke-slipande rengöringsmedel och en mjuk borste när du ska rengöra plastdelarna.
- Ansiktstättningen kan rengöras i en tvättmaskin eller diskmaskin vid en maxtemperatur på 30 °C. Ansiktstättningen kan torkas i en torktumlare vid en hastighet som inte överstiger 800 v/min. Tvätta ansiktstättningen separat, den måste tas bort från masken före underhåll.
- Efter rengöring av individuella delar med en fuktig trasa är det nödvändigt att torka av dem eller låta dem torka i rumstemperatur.
- Vid skötsel av visir och plastdelar rekommenderas det att man använder vätskorna CleanAIR®[®]klar-pilot.

Använd ej aceton eller andra lösningsmedel!

5. Material

| Del | Material |
|-----------------|--|
| Mask | Polyamid |
| Ansiktstättning | Neopren eller 3D polyamidnät |
| Visir TR1 | Polykarbonat (PC) eller amorft polyamid (aPA) |
| Visir CR1 | Cellulosopropionat (CP) eller polykarbonat (PC)/PC+ABS |

6. Förvaringsförhållanden

Förvara masken i ett torrt och rent utrymme vid rumstemperatur borta från direkt solljus (mellan -10 °C och +55 °C med relativ fuktighet mellan 20 och 95 % Rh).

7. Garanti

Garantin ser till att du kan få en ersättningsenhet om produkten har tillverknings- eller materialfel som syns inom 12 månader från inköpsdatum. Garantin tas ut från försäljning/försäljare. Kvitto på köp måste uppvisas på samma gång (t.ex. faktura, leveransbekräftelse). Garantin godtas bara om inga ingrepp gjorts i masken.

8. Lista över produkter och reservdelar

Tabell 1: Produktnamn och produktkod

| Produktkod | Produktbeskrivning |
|-------------|--|
| 72 03 00.01 | Skyddande ansiktsmask UniMask, grå |
| 72 03 00.02 | Skyddande ansiktsmask UniMask, blå |
| 72 03 00.03 | Skyddande ansiktsmask UniMask, orange |
| 72 03 00.04 | Skyddande ansiktsmask UniMask, röd |
| 72 03 00.08 | Skyddande ansiktsmask UniMask, neopren |

Tabell 2: Lista över reservdelar

| Produktkod | Produktbeskrivning |
|-------------|-----------------------------------|
| 72 03 20/10 | Skyddande film UniMask, 10-pack |
| 72 03 40 | Huvudband UniMask |
| 72 03 45 | Huvudband UniMask 5 poäng |
| 72 90 00 | Reservvisir TR1, transparent |
| 72 90 01 | Reservvisir TR1, gult |
| 72 90 03 | Reservvisir TR1, toningsgrad 3 |
| 72 90 05 | Reservvisir TR1, toningsgrad 5 |
| 72 91 00 | Reservvisir CR1, transparent, CP |
| 72 03 50.01 | Ansiktstättning UniMask, grå |
| 72 03 50.02 | Ansiktstättning UniMask, blå |
| 72 03 50.03 | Ansiktstättning UniMask, orange |
| 72 03 50.04 | Ansiktstättning UniMask, röd |
| 72 03 50.08 | Ansiktstättning UniMask, neopren |
| 72 03 60 | Skyddshuva UniMask, kort |
| 72 03 61 | Skyddshuva UniMask, lång |
| 72 03 62 | Skyddshuva UniMask, tvättbart tyg |

9. Godkända kombinationer

| Produktkod | Produktbeskrivning | Skyddsnivå |
|-------------|----------------------|------------|
| 30 00 00PA | AerGO® | TH3 |
| 51 MO 00FC | MedicAER | TH3 |
| 81 00 00PA | Basic | TH3 |
| 51 00 00FCA | Chemical 2F | TH3 |
| 52 00 00CFA | Chemical 3F | TH3 |
| 63 00 00 | Pressure | 2A |
| 67 00 00 | Pressure Flow Master | 3B |

Skyddsnivån säkerställs även om klassiska glasögon med bågar används.

10. Dessa produkter är godkända i enlighet med följande standarder:

Meddelat organ för CE-godkännande:

EN 12941:1998+A2:2008 & EN 14594:2018

Occupational Safety Research Institute, v.v.i. Jeruzalémská 1283/9, 110 00 Prague 1, Czech Republic Notified body 1024

EN 166

Institute for testing and certification, a.s. Třída Tomáše Bati 299, 764 21 Zlín, Česká republika Notified body 1023

Deklaration om överensstämmelse finns på:

<https://www.clean-air.cz/doc>

Märkningar och symboler enligt EN 166:

| UniMask® rammärkning: |
|------------------------------|
| EN 166 MS 3 4 5 9 FT B 5/2-5 |

| UniMask®-kompatibla visir, märkning | | | |
|-------------------------------------|------------------|------------------------|-------------------|
| Visir | Beskrivning | Visirmärkning | Användningsområde |
| 72 90 00 | TR1, klar PC | 2C-1,2 MS 1 FT B 9 K N | 3 4 5 9 |
| 72 90 01 | TR1, gul PC | 2C-1,2 MS 1 FT B 9 K N | 3 4 5 9 |
| 72 90 03 | TR1, toning 3 PC | 3/2-3 MS 1 FT B 9 K N | 3 4 5 9 |
| 72 90 05 | TR1, toning 5 PC | 5/2-5 MS 1 FT B 9 K N | 3 4 5 9 |
| 72 90 90* | TR1, klar aPA | MS 1 FT | 3 4 |
| 72 91 00 | CR1, klar CP | MS 1 S N | 3 4 5 |
| 72 91 01* | CR1, klar PC | MS 1 FT | 3 4 5 |

* inte lämplig för användning i ATEX-området

| Beskrivning av märkningen | |
|---------------------------|---|
| MS | Identifiering av tillverkare (MALINA – Safety s.r.o.) |
| 166 | Standard EN 166 |
| 3; 5 | Toningsgrad – svetsningsfilter (EN 169) |
| 2C | Kodnummer – UV-skydd med bra färgigenkänning (EN 170) |
| 2 | Kodnummer – UV-skydd (EN 170) |
| 1,2; 3; 5 | Toningsgrad – UV-skydd (EN 170) |
| 1 | Optisk klassning |
| A (T) | Mekanisk hållfasthet – slag med hög energi (190 m/s) |
| B (T) | Mekanisk hållfasthet – slag med medelhög energi (120 m/s) |
| F (T) | Mekanisk hållfasthet – slag med låg energi (45 m/s) |
| S | Mekanisk styrka – ökad robusthet |

Om bokstaven (A, B, F) följs av bokstaven "T", är ramen motståndskraftig även vid extrema temperaturer (-5 °C/+55 °C)

| | |
|---|---|
| 3 | Användningsområde – vätskor (droppar eller spray) |
| 4 | Användningsområde – stora dammpartiklar |
| 5 | Användningsområde – gas och fina dammpartiklar |
| 9 | Användningsområde – stänk av smält metall och inträngning av heta fasta ämnen |
| K | Resistans mot skador från fina partiklar |
| N | Resistans mot dimbildning |

UNIMASK – KULLANIM KILAVUZU – TÜRKÇE

Önemli

Kendi güvenliğinizi sağlamak için, kullanımdan önce lütfen aşağıdaki talimatları okuyun ve unutmayın. Herhangi bir sorunuz varsa, lütfen üreticiye veya distribütörünüze başvurun. Bu kılavuzu daha sonra kullanmak üzere saklayın.

1. Giriş

CleanAIR® UniMask, CleanAIR® elektrikli hava temizleme respiratörleri (bundan böyle PAPR olarak anılacaktır) veya sürekli basınçlı hava akışı hatlı solunum cihazları (bundan böyle CleanAIR® "basınçlı hava

sistemleri" olarak anılacaktır) ile birlikte kullanılmak üzere tasarlanmıştır ve bu şekilde solunum yolunun korunmasını sağlar.

Başlık içinde oluşan aşırı basınç, kirlenici maddelerin solunum alanına girmesini önler. Bu, uzun süreli kullanımda bile kullanıcının rahatsızlığını garanti eder. Kullanıcı filtresinin direncinin üstesinden gelmek zorunda kalmadığından, solunum sürekli olarak kolaydır.

UniMask, yüksek hızlı ve yüksek enerji etkisi olan parçacıklara karşı solunum koruması ve yüz koruması sağlar.

Başlığın belirli bir uygulamaya dair uygunluğundan emin değilseniz, üreticiye veya tedarikçinize danışın!

2. Kullanım kısıtlamaları

- Başlığı asla aşağıdaki ortamlarda ve aşağıdaki koşullarda kullanmayın:
 - Ortamdaki oksijen konsantrasyonu %17'den düşüğe.
 - Oksijen yönünden zengin ortamlarda.
 - Kullanıcının, tehlikeli maddelerin çeşidi ve konsantrasyonları hakkındaki bilgilere sahip olmadığı ortamlarda.
 - Yaşam ve sağlık açısından ani tehlike arz eden ortamlarda.
- Koruma folyosu hasar görmüşse, derhal değiştirin.
- Başlık sert darbelere, patlamalara veya aşındırıcı maddelere karşı koruma sağlamaz.
- Başlığı kullanırken aşağıdaki sorunlardan herhangi biri oluşursa güvenli bir yere giderek uygun önlemleri alın:
 - Nefes alma direncinde önemli bir artış ya da başka sorunlar hissederseniz.
 - Nefes alırken kötü koku, rahatsızlık ya da hoş olmayan bir tat hissederseniz.
 - Kendinizi iyi hissetmezseniz veya mideniz bulanırsa.
- awKati ve sıvı parçacıkları filtrelemek için tasarlanmış filtreler (parçacık filtreleri), kullanıcıyı hiç bir gazı korumaz. Gazları hapsedmek için tasarlanmış filtreler, kullanıcıyı hiç bir parçacığa karşı korumaz. Hem parçacıklar hem de gazlarla kirlenmiş bir çalışma alanında birleşik filtreler kullanılmalıdır.
- Başlığın malzemesi hassas kişilerde alerjik reaksiyonlara neden olabilir.
- Kullanmaya başlamadan önce ürünü kontrol ettiğinizden emin olun. Sistemin herhangi bir parçası hasar görmüşse kullanmayın.
- Başlığı sıcak yüzeylere koymayın.
- Bu ürün, %20-95 Rh bağıl nemde 0 °C ila +60 °C sıcaklık aralığındaki ortamlarda kullanılmak üzere tasarlanmıştır.

3. Kontrol ve yedek parça değişimi

Hava akış yönünün ayarlanması

Maskenin alt ön kısmındaki kayan kontrol düğmelerini kaydırarak hava akışını üç şekilde ayarlayabilirsiniz (vizöre üstten hava akışı, vizöre alttan hava akışı ve ağza doğru hava akışı). Her iki düğmeyi de kapatırsanız, tüm hava akışı üstten girecektir. Her iki düğmeyi de açarsanız, hava akışı maskeye girerken tüm açıklıklar arasında eşit olarak bölünecektir.

Ekshalasyon valfi membranının değiştirilmesi

Plastik kapağı ve ardından eski membranı çıkarın. Yeni membranı plastik pim üzerindeki orijinal yerine koyun. Plastik kapağı geri takın.

Vizörün değiştirilmesi

Vizörün kilitlerini iki taraftan yukarı kaydırın (açın) ve vizörü çıkarın. Yeni vizörü aynı noktaya yerleştirin ve yanlardaki her iki kilidi de tekrar aşağı kaydırın (kilitleyin). Vizörün yüzünüze düzgün oturduğundan emin olun.

Yüz keçesinin sökülmesi

İlk önce vizörü çıkarın, ardından başparmaklarınızı kullanarak yüz keçesini maskeden dışarı itme yoluyla çıkarın. En kolay yol, vizör kilitlerinin hemen üstündeki yan taraftan başlamaktır.

Yeni yüz keçesinin takılması

Yüz keçesinin oluklarını sol taraftaki siperin oluklarına yerleştirerek başlayın, her iki parçadaki üçgen belirteçlerin aynı hizada olduğundan emin olun. Parçaları bir elinizle doğru konumda tutarken, diğer elinizle parçaları yukarıdan başlayarak, alta ve son olarak karşı taraftaki doğru konumlarına itin. Keçenin siperine doğru şekilde oturduğundan emin olun.

4. Temizlik ve bakım

Başlığın ve vizörlerin ömrü, soğuk, sıcak, kimyasallar, güneş ışığı veya yanlış kullanım gibi birçok faktörden etkilenir. Başlık, yapısının içinde ve dışında olası hasarlara karşı günlük olarak kontrol edilmelidir. Koruyucu başlığın dikkatli kullanımı ve bakımının doğru şekilde yapılması, hizmet ömrünü uzatır ve güvenliğinizi artırır!

Kullanımdan önce kontrol:

Başlığın tüm parçalarının hasarsız olduğundan ve doğru şekilde takıldığından emin olun.

Temizlik:

- Her vardiyadan sonra başlığı temizleyin, parçaları ayrı olarak kontrol edin ve hasarlı parçaları değiştirin.
- Temizlik, yeterli havalandırmaya sahip bir odada yapılmalıdır. Bağışız parçaların üzerine yerleşmiş zararlı kirlenicilerin solunmasından kaçının!
- Plastik parçaların temizliği için sabun veya aşındırıcı olmayan başka bir deterjan içeren ılık su (en fazla +40 °C) ve yumuşak bir fırça kullanın.
- Yüz keçesi, çamaşır makinesinde veya bulaşık makinesinde maksimum 30 °C sıcaklıkta yıkanabilir. Yüz keçesi, 800 devir/dakikayı aşmayan bir hız ile kurutma makinesinde kurutulabilir. Yüz keçesini ayrı olarak yıkayın; keçe bakımından önce maskeden çıkarılmalıdır.
- Bağışız parçalar nemli bir bezle temizlendikten sonra, ovalayarak kurutulmaları veya oda sıcaklığında kurumaya bırakılmaları gerekmektedir.
- Vizörler ve plastik parçaların bakımı için, CleanAIR® *Klar-pilot Akışkanlarının kullanılması tavsiye edilir.

Aseton veya başka temizlik çözümleri kullanmayın!

5. Malzemeler

| Parça | Malzeme |
|------------|---|
| Başlık | Poliamit |
| Yüz keçesi | Neopren veya 3D poliamit örgü |
| Vizör TR1 | Polikarbonat (PC) veya amorf poliamid (aPA) |
| Vizör CR1 | Selüloz propiyonat (CP) veya polikarbonat (PC)/PC+ABS |

6. Saklama koşulları

Başlığı oda sıcaklığındaki kuru ve temiz bir yerde, doğrudan güneş ışığından kaçınarak (-10 °C ila +55 °C sıcaklık aralığı) ve (%20 ila 95 Rh bağıl nemde depolayın).

7. Garanti

Garanti, ürünün satın alınmasından sonraki 12 ay içerisinde herhangi bir üretim veya malzeme kusurunun ortaya çıkması durumunda yenisiyle değiştirilmesini sağlar. Garanti talebi, satış bölümüne/satıcıya bildirilmelidir. Aynı zamanda satın alma belgesi gönderilmelidir (yani, bir fatura veya teslimat belgesi). Garanti sadece başlığa herhangi bir müdahale yapılmamışsa onaylanabilir.

8. Ürün ve yedek parça listesi

Tablo 1: Ürün adı ve ürün kodu

| Ürün kodu | Ürün açıklaması |
|-------------|--------------------------------------|
| 72 03 00.01 | UniMask koruyucu yüz siperi, gri |
| 72 03 00.02 | UniMask koruyucu yüz siperi, mavi |
| 72 03 00.03 | UniMask koruyucu yüz siperi, turuncu |
| 72 03 00.04 | UniMask koruyucu yüz siperi, kırmızı |
| 72 03 00.08 | UniMask koruyucu yüz siperi, neopren |

Tablo 2: Yedek parça listesi

| Ürün kodu | Ürün açıklaması |
|-------------|--|
| 72 03 20/10 | UniMask koruma filmi, 10 adetlik paket |
| 72 03 40 | UniMask kafa bandı |
| 72 03 45 | Kafa bandı UniMask 5 nokta |
| 72 90 00 | Yedek vizör TR1, şeffaf |
| 72 90 01 | Yedek vizör TR1, sarı |
| 72 90 03 | Yedek vizör TR1, ton 3 |
| 72 90 05 | Yedek vizör TR1, ton 5 |
| 72 91 00 | Yedek vizör CR1, şeffaf, CP |
| 72 03 50.01 | UniMask yüz keçesi, gri |
| 72 03 50.02 | UniMask yüz keçesi, mavi |
| 72 03 50.03 | UniMask yüz keçesi, turuncu |
| 72 03 50.04 | UniMask yüz keçesi, kırmızı |
| 72 03 50.08 | UniMask yüz keçesi, neopren |
| 72 03 60 | Koruyucu başlık UniMask, kısa |
| 72 03 61 | Koruyucu başlık UniMask, uzun |
| 72 03 62 | Koruyucu başlık UniMask, yıkanabilir kumaş |

9. Onaylanmış kombinasyonlar

| Ürün kodu | Ürün açıklaması | Koruma düzeyi |
|-------------|----------------------|---------------|
| 30 00 00PA | AerGO® | TH3 |
| 51 M0 00FC | MedicAER | TH3 |
| 81 00 00PA | Basic | TH3 |
| 51 00 00FCA | Chemical 2F | TH3 |
| 52 00 00CFA | Chemical 3F | TH3 |
| 63 00 00 | Pressure | 2A |
| 67 00 00 | Pressure Flow Master | 3B |

Klasik kenarlı camlar kullanılsa bile aynı koruma seviyesi sağlanır.

10. Bu ürünler aşağıdaki standartlara uygun olarak onaylanmıştır:

CE onayı için onaylanmış kuruluş:

EN 12941:1998+A2:2008 & EN 14594:2018
Occupational Safety Research Institute, v.v.i.
Jeruzalémská 1283/9, 110 00 Prag 1, Czech Republic
Notified body 1024

EN 166

Institute for testing and certification, a.s.
Třída Tomáše Bati 299, 764 21 Zlín, Czech Republic
Notified body 1023

Uygunluk Beyanı şu adreste mevcuttur:

<https://www.clean-air.cz/doc>

EN 166'ya göre işaretler ve semboller:

| UniMask® çerçeve işaretleri: |
|------------------------------|
| EN 166 MS 3 4 5 9 FT B 5/2-5 |

| UniMask® uyumlu vizörlerin işaretleri | | | |
|---------------------------------------|---------------------|------------------------|----------------|
| Vizör | Açıklama | Vizör işareti | Kullanım alanı |
| 72 90 00 | TR1, şeffaf PC | 2C-1,2 MS 1 FT B 9 K N | 3 4 5 9 |
| 72 90 01 | TR1, sarı PC | 2C-1,2 MS 1 FT B 9 K N | 3 4 5 9 |
| 72 90 03 | TR1, renk tonu 3 PC | 3/2-3 MS 1 FT B 9 K N | 3 4 5 9 |
| 72 90 05 | TR1, renk tonu 5 PC | 5/2-5 MS 1 FT B 9 K N | 3 4 5 9 |
| 72 90 90* | TR1, şeffaf aPA | MS 1 FT | 3 4 |
| 72 91 00 | CR1, şeffaf CP | MS 1 S N | 3 4 5 |
| 72 91 01* | CR1, şeffaf PC | MS 1 FT | 3 4 5 |

* ATEX bölgesinde kullanım için uygun değildir

İşaretlerin açıklaması

| | |
|-----------|--|
| MS | Üretici kimliği (MALINA – Safety s.r.o.) |
| 166 | Standart EN 166 |
| 3; 5 | Renk tonu numarası – kaynak filtresi (EN 169) |
| 2C | Kod numarası – iyi renk tanıma özelliğine sahip UV koruması (EN 170) |
| 2 | Kod numarası – UV koruma (EN 170) |
| 1,2; 3; 5 | Renk tonu numarası – UV koruma (EN 170) |
| 1 | Optik sınıf |
| A (T) | Mekanik mukavemet – yüksek enerjili darbe (190 m/sn) |
| B (T) | Mekanik mukavemet – orta enerjili darbe (120 m/sn) |
| F (T) | Mekanik mukavemet – düşük enerjili darbe (45 m/sn) |
| S | Mekanik mukavemet – daha yüksek sağlamlık |

Harfin (A, B, F) ardından "T" harfi geliyorsa, çerçeve aşırı sıcaklıklarda bile (-5 °C/+55 °C) darbeye karşı koruma sağlamaktadır

| | |
|---|--|
| 3 | Kullanım alanı – sıvılar (damlalar veya spreyler) |
| 4 | Kullanım alanı – büyük toz parçacıkları |
| 5 | Kullanım alanı – gaz ve ince toz parçacıkları |
| 9 | Kullanım alanı – erimiş metal sıçramaları ve sıcak katların penetrasyonu |
| K | İnce parçacıklardan kaynaklanan yüzey hasarına karşı direnç |
| N | Buğulanmaya karşı direnç |

Illustrational manual

How to adjust airflow direction



Changing exhalation valve membrane

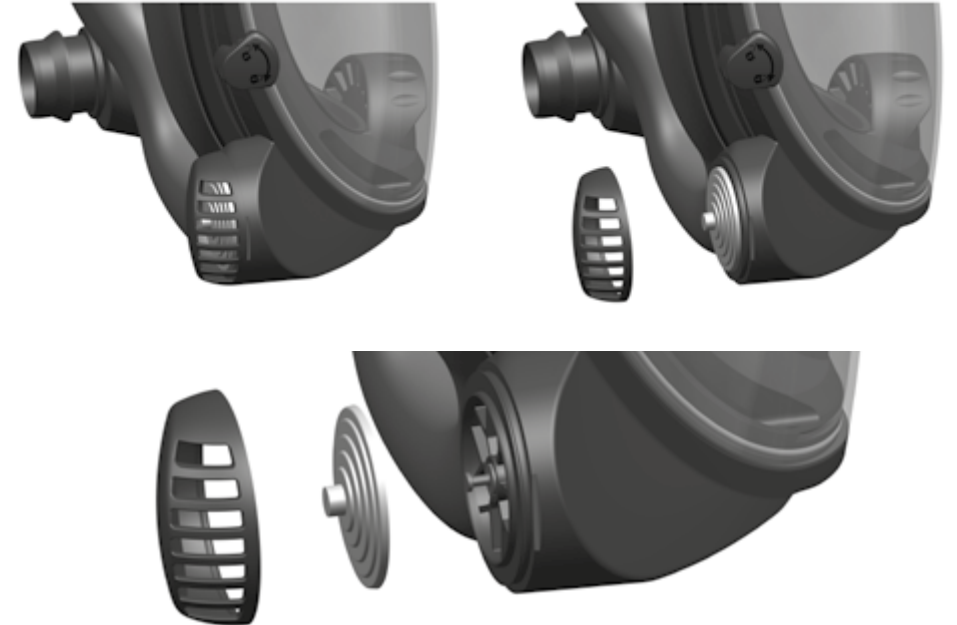

How to change the visor

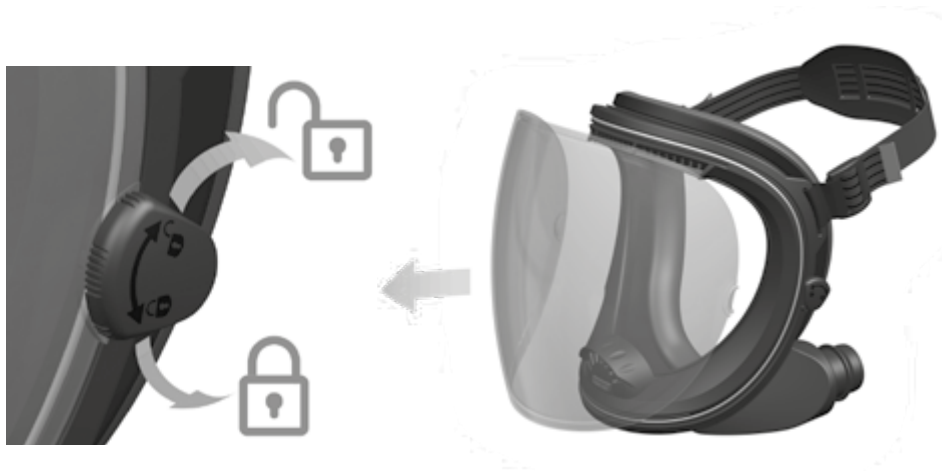

How to attach the new face seal

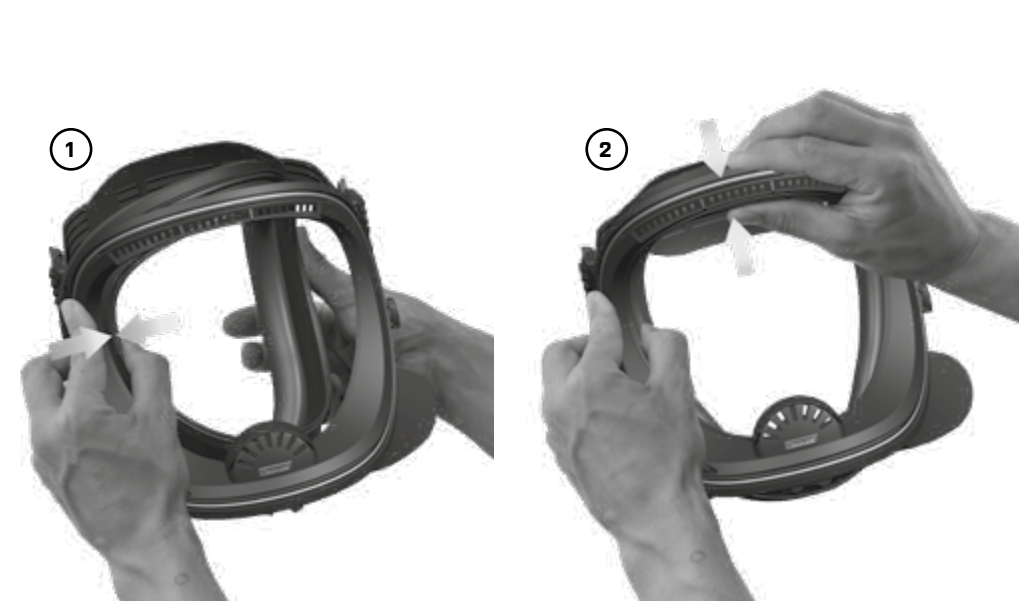

Removing the face seal

* remove the visor first



How to attach the UniMask 5-point head harness



CleanAIR[®]



MALINA - Safety s.r.o.
Luční 11
466 01 Jablonec n. Nisou
Czech Republic

tel. +420 483 356 600
export@malina-safety.cz
www.clean-air.cz